

RUEDA ALUMINIO 50 MM

COD: RUDECRUAL050040ALFOU

DESCRIPCION :: Rueda de aluminio sólido. Soporta cargas de hasta 40kg. Disponible sin freno.

MARCA ::	hbt
FAMILIA DE PRODUCTOS ::	Complementos
MATERIALIDAD ::	Aluminio
DIAMETRO ::	50 mm
CARGA ::	Hasta 40 Kilos
DISPONIBILIDAD ::	Sin Freno
REQUERIMIENTOS ::	Incluye tornillos para madera



DETALLE TECNICO ::

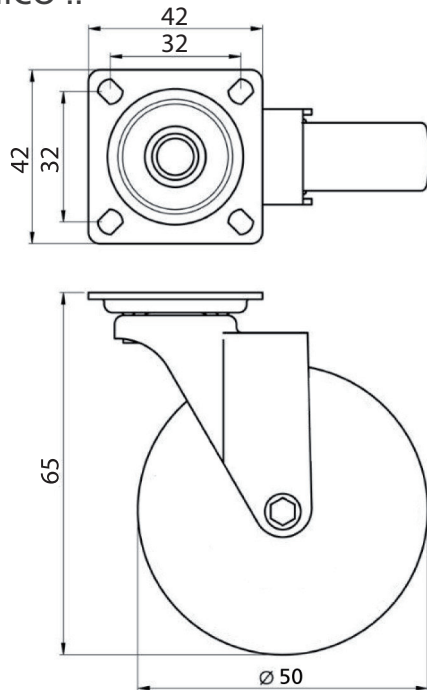

INSTALACION :: Atornillar sobre superficie de instalación. Para mayor información, consultar en tienda.

RECOMENDACIONES :: Verificar espacio necesario libre para su instalación.