

EWH 100 VE-D

Termo Eléctrico Digital

TEKA



- Termo eléctrico de agua
- Panel Digital Smart (LED)
- **Función ECO/Smart a 55° C.**
- Color blanco
- Capacidad: 100 Litros
- Instalación mural / vertical
- Tanque esmaltado de Zafiro
- Resistencia cerámica recubierta
- Termostato temperatura 30°-75°
- Válvula de presión > 7,5 bar
- Presión máxima 0,75 Mbar.
- Válvula de seguridad
- Grado de protección humedad IPX4
- Potencia: 1.500 W.
- Grosor aislamiento: 20 mm.
- Conexión de agua G 1/2"
- Consumo medio: 3-5 personas

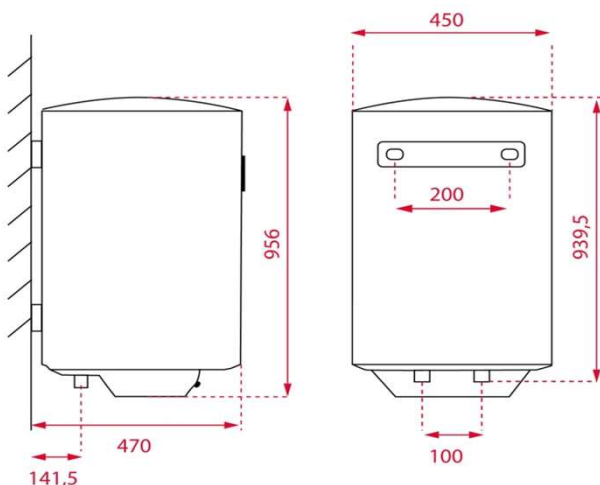

Dimensiones exteriores (mm.)

Ancho / Alto 450 / 956

Conexión eléctrica

Tensión 220-240 V. •
Frecuencia Hz. 50/60
Potencia nominal máx. W. 1.500
Cable de conexión (cm.) -

Conexiones

Capacidad (Lt.) 100
Potencia nominal (W.) 1500
Voltaje (V.) 220-240
Rango temperatura 30° - 75°C.
Presión máxima (bar.) 7,5
Presión mínima
Conexión agua 1/2"
Peso neto (Kg.) Vacío 29,3
Peso (Kg.) Lleno -

Características

Tipo de tanque Acero Esmaltado
Nº de resistencias 1
Termómetro -
Luz piloto calefactor •
Ánodo de Magnesio protegido •
Resistencia cerámica •
Espesor del aislamiento (mm.) 20 mm.
Nº de potencias 1
Panel de control Digital

Seguridad

Válvula de seguridad •
Válvula de reducción (Presión > 7,5 bar.) •
Válvula antirretorno -
Protección contra congelamiento -
Grado de protección contra humedad IPX-4
Regulador termostático -

Certificación

Certificado de Seguridad E-013-14-9737
Certificado de Eficiencia E-013-04-XXXXX
Recuperación en (Horas:Min) 4:28
Consumo Energía en 24 Hr. (kW/h.) 2,12

Código de producto

42080340

País de fabricación

China

Peso (Kg.) Bruto (Vacío)

31,8

Código EAN

8421152149256

Dimensiones Embalaje (Al x An x Fo)

100,5 x 46,5 x 50,5