

Secadora con bomba de calor

Manual del usuario

DV17B9750**



SAMSUNG

Contenido

Información sobre seguridad	4
Lo que necesita saber sobre las instrucciones de seguridad	4
Símbolos de seguridad importantes	4
Precauciones de seguridad importantes	5
Advertencias fundamentales para la instalación	8
Advertencias fundamentales para el uso	9
Precauciones de uso	10
Advertencias fundamentales para la limpieza	12
Cuidados para prevenir el congelamiento	12
Instalación	13
Componentes	13
Requisitos de instalación	15
Instalación paso a paso	16
Entorno	22
Antes de comenzar	23
Configuración inicial	23
Pautas para el secado	24
Funcionamiento	26
Panel de control	26
Funcionamiento de los ciclos	28
Descripción del ciclo	29
Opciones	32
Ajustes	35
Funciones especiales	37
Mantenimiento	41
Vaciado del tanque de agua	41
Instalación del filtro micro suave (Filtro opcional)	42
Limpieza	43
Solución de problemas	49
Verificaciones	49
Códigos de información	51

Apéndice	53
Tabla de indicaciones sobre telas	53
Protección del medio ambiente	54
Especificaciones	55

Información sobre seguridad

Felicitaciones por la compra de la nueva secadora Samsung. Este manual contiene información importante acerca de la instalación, el uso y el cuidado del electrodoméstico. Lea detenidamente estas instrucciones a fin de aprovechar al máximo los múltiples beneficios y funciones de la secadora.

Lo que necesita saber sobre las instrucciones de seguridad

Las advertencias y las instrucciones de seguridad importantes de este manual no cubren todas las posibles condiciones y situaciones que pueden ocurrir. Es su responsabilidad actuar con precaución y cuidado cuando instale, realice el mantenimiento o ponga en funcionamiento la secadora.

Comuníquese siempre con el fabricante si surgen problemas o situaciones que usted no comprende.

Símbolos de seguridad importantes

Los iconos y las señales incluidas en este manual del usuario significan lo siguiente:

ADVERTENCIA

Peligros o prácticas inseguras que podrían causar daños materiales y/o lesiones físicas graves o incluso la muerte.

PRECAUCIÓN

Peligros o prácticas inseguras que podrían causar lesiones físicas y/o daños materiales.

NOTA

Indica que existe el riesgo de lesiones físicas o daños materiales.

Lea las instrucciones

Estas señales de advertencia tienen por objeto evitar que usted u otras personas sufran lesiones.

Sígalas explícitamente.

Después de leer este manual, guárdelo en un lugar seguro para consultas futuras.

Lea todas las instrucciones antes de usar el electrodoméstico.

Al igual que con cualquier equipo que usa electricidad y contiene piezas móviles, existen riesgos potenciales. Para usar este electrodoméstico en forma segura, familiarícese con su funcionamiento y úselo con cuidado.

ADVERTENCIA

Riesgo de incendio

- La instalación de la secadora de ropa debe estar a cargo de un técnico calificado.
- Instale la secadora según las instrucciones del fabricante y los códigos locales.
- Para reducir el riesgo de lesiones graves o muerte, siga todas las instrucciones de instalación.

Precauciones de seguridad importantes

ADVERTENCIA

Para reducir el riesgo de incendio, descarga eléctrica o lesiones físicas cuando usa este electrodoméstico, siga las instrucciones de seguridad básicas que figuran a continuación:

1. Este electrodoméstico no está destinado al uso por parte de personas (incluidos niños) con capacidades físicas, sensoriales o mentales disminuidas, o faltas de conocimiento y experiencia, a menos que estén bajo supervisión o hayan recibido instrucciones sobre el uso del electrodoméstico por parte de una persona responsable de su seguridad.
2. **Para uso en Europa:** Este electrodoméstico puede ser usado por niños mayores de 8 años y personas con capacidades físicas, sensoriales o mentales disminuidas, o faltas de experiencia y conocimiento, si están bajo supervisión o recibieron instrucciones relativas al uso seguro del electrodoméstico y comprenden los posibles riesgos. Los niños no deben jugar con el electrodoméstico. Los niños no deben hacer tareas de limpieza ni de mantenimiento sin supervisión.
3. Se debe supervisar a los niños para garantizar que no jueguen con el electrodoméstico.
4. Si el cable de alimentación está dañado, deberá ser sustituido por el fabricante, su agente de reparaciones o una persona igualmente calificada a fin de evitar accidentes.
5. En el caso de electrodomésticos con aberturas de ventilación en la base, asegúrese de que no queden obstruidas por una alfombra.

Información sobre seguridad

6. **Para uso en Europa:** Los niños menores de 3 años deben mantenerse alejados a menos que sean supervisados continuamente.
7. **PRECAUCIÓN:** Para evitar riesgos derivados de la reinicialización inadvertida del interruptor térmico, la alimentación de este electrodoméstico no se debe suministrar a través de un dispositivo de conmutación externo, como un temporizador, ni se debe conectar a un circuito que la empresa de electricidad conecte y desconecte con regularidad.
8. La secadora no se debe usar si se emplearon productos químicos para la limpieza.
9. El filtro para pelusas se debe limpiar con frecuencia, si corresponde.
10. No permita que se acumule pelusa alrededor de la secadora (no se aplica a electrodomésticos con salida de aire al exterior del edificio).
11. Debe proporcionarse una ventilación adecuada para evitar el reflujo de gases a la habitación procedentes de aparatos que consuman otros combustibles, incluidas llamas a la vista.
12. No seque artículos sin lavar en la secadora.
13. Las prendas con manchas de aceite de cocina, acetona, alcohol, petróleo, queroseno, quitamanchas, aguarrás, ceras y removedores de cera se deben lavar con agua caliente y una cantidad extra de detergente antes de secarlas en la secadora.
14. Los artículos de goma espuma (espuma de látex), gorros de ducha, tejidos impermeables, artículos con reversos de goma y artículos o almohadas con protecciones de goma no se deben secar en la secadora.

-
15. En la parte final del ciclo de la secadora no se utiliza el calor (ciclo de enfriamiento) para asegurar que todos los artículos estén a una temperatura que no las pueda dañar.
 16. Retire de los bolsillos todos los objetos, como encendedores o fósforos.
 17. **ADVERTENCIA:** No detenga la secadora antes de terminar el ciclo de secado; pero si lo hace, retire rápidamente la ropa y espárzala para que se disipe el calor.
 18. El aire expulsado no se debe descargar en un conducto que se utilice para evacuar vapores de aparatos que consuman gas u otros combustibles.
 19. Este electrodoméstico no se debe instalar detrás de una puerta bloqueable, con corredera o con bisagras en el lado opuesto al de la secadora de tal manera que no se pueda abrir por completo la puerta de la secadora.
 20. **ADVERTENCIA:** La alimentación de este electrodoméstico no se debe suministrar a través de un dispositivo de conmutación externo, como un temporizador, ni se debe conectar a un circuito que la empresa de electricidad conecte y desconecte con regularidad.
 21. Los suavizantes de telas, o productos similares, se deben utilizar como se especifica en las instrucciones del producto.
 22. **ADVERTENCIA:** En el recinto o en el espacio de instalación del electrodoméstico, mantenga las aberturas de ventilación libres de obstrucciones.
ADVERTENCIA: No dañe el circuito del refrigerante.

Información sobre seguridad

Advertencias fundamentales para la instalación

ADVERTENCIA

La instalación de este electrodoméstico la debe efectuar un técnico calificado o una empresa de servicios.

- De lo contrario, pueden producirse descargas eléctricas, incendios, explosiones, problemas con el producto o lesiones.

Use un tomacorriente que sea exclusivo para enchufar el cable de alimentación de este electrodoméstico. No use un cable prolongador.

- Compartir el tomacorriente de pared con otros electrodomésticos, mediante una toma múltiple o un cable prolongador, puede provocar un incendio o una descarga eléctrica.
- Asegúrese de que el voltaje, la frecuencia y la corriente coincidan con las especificaciones del producto. De lo contrario, se puede provocar una descarga eléctrica o un incendio. Enchufe el cable de alimentación firmemente en el tomacorriente de pared.

Retire con regularidad todas las sustancias extrañas, como polvo o agua, de los terminales y los puntos de contacto de la alimentación con un paño seco.

- Desenchufe el cable de alimentación y límpielo con un paño seco.
- De lo contrario, se puede provocar una descarga eléctrica o un incendio.

Mantenga los materiales de empaque fuera del alcance de los niños, ya que son peligrosos para ellos.

- Si un niño introduce la cabeza en una bolsa puede asfixiarse.

Este electrodoméstico debe conectarse a tierra correctamente.

La toma de tierra no se debe conectar a una tubería de gas o de agua ni a la línea telefónica.

- Se podría provocar una descarga eléctrica, un incendio, una explosión o problemas con el producto.
- Nunca enchufe el cable de alimentación a un tomacorriente que no esté conectado a tierra correctamente y asegúrese de que guarde conformidad con los códigos locales y nacionales.

No instale ni almacene este producto donde quede expuesto a los factores climáticos.

No utilice un cable de alimentación o un enchufe dañado ni un tomacorriente de pared que esté flojo.

- Esto puede provocar una descarga eléctrica o un incendio.

Si se daña el enchufe (cable de alimentación), deberá sustituirlo el fabricante, su agente de reparaciones o un técnico igualmente calificado a fin de evitar accidentes.

Este electrodoméstico debe instalarse de manera que el enchufe esté siempre accesible.

No jale el cable de alimentación ni lo doble en exceso.

No tuerza ni ate el cable de alimentación.

No cuelgue el cable de alimentación de un objeto metálico, no le coloque objetos pesados encima, no lo inserte entre objetos ni lo empuje en el espacio detrás del electrodoméstico.

- Esto puede provocar una descarga eléctrica o un incendio.

No jale el cable de alimentación para desenchufarlo.

- Desenchufe el cable de alimentación sujetándolo por el enchufe.
- De lo contrario, se puede provocar una descarga eléctrica o un incendio.

Este electrodoméstico debe conectarse a tierra correctamente. Nunca enchufe el cable de alimentación a un receptáculo que no esté conectado a tierra correctamente o que no guarde conformidad con los códigos locales y nacionales. Consulte las instrucciones de instalación para conectar este electrodoméstico a tierra.

Instale este electrodoméstico en una ubicación con un piso sólido y nivelado.

- De lo contrario, pueden producirse vibraciones anormales, ruidos o problemas con el producto.

Dado que los ingredientes de los fijadores para pelo pueden degradar las propiedades hidrófilas del intercambiador de calor al formarse condensación en la superficie exterior del electrodoméstico durante la operación de enfriamiento, no instale el electrodoméstico en un salón de belleza.

El electrodoméstico debe colocarse en una posición en la que el tomacorriente, las llaves de suministro de agua y los tubos de drenaje sean accesibles.

Advertencias fundamentales para el uso

ADVERTENCIA

No permita que los niños ni las mascotas jueguen encima o dentro del producto. Asimismo, cuando se deshaga de este producto, desensamble la traba de la puerta (palanca).

- Los niños podrían caerse y lesionarse.
- Si un niño quedara encerrado dentro del producto, podría asfixiarse.

No intente acceder al interior del producto cuando el tambor esté girando.

No se siente sobre el producto ni se apoye contra la puerta.

- Podría volcar el producto y lesionarse.

Seque la ropa solo después de centrifugarla en una lavadora adecuada.

No seque artículos sin lavar en la secadora.

No beba el agua condensada.

No detenga la secadora antes de terminar el ciclo de secado; pero si lo hace, retire rápidamente la ropa y espárzala para que se disipe el calor.

No seque ropa contaminada por materiales inflamables como gasolina, queroseno, benceno, solventes, alcohol, etc.

- Se podría provocar una descarga eléctrica, un incendio o una explosión.

No permita que las mascotas mordisqueen la secadora o jueguen con ella.

- Esto puede provocar una descarga eléctrica o lesiones personales.

Antes de deshacerse del producto, retire la puerta y el cable de alimentación.

- De lo contrario, puede dañar el cable de alimentación o lesionarse.

No toque el enchufe con las manos mojadas.

- Esto puede provocar una descarga eléctrica.

En caso de fugas de gas (gas ciudad, propano, LP), no toque el electrodoméstico ni el cable de alimentación y ventile de inmediato.

- No utilice un ventilador.
- Una chispa puede provocar una explosión o un incendio.

Información sobre seguridad

No repare, reemplace ni intente realizar el mantenimiento de ninguna pieza del electrodoméstico salvo que esté recomendado específicamente en las instrucciones de reparación para el usuario. A su vez, debe contar con la habilidad necesaria para llevar a cabo el mantenimiento del electrodoméstico.

No trate de reparar, desensamblar ni modificar el electrodoméstico usted mismo.

- No utilice un fusible (de cobre, cable de acero, etc.) que no esté normalizado.
- Para reparar o volver a instalar el electrodoméstico, comuníquese con el centro de servicio más cercano.
- De lo contrario, se puede provocar una descarga eléctrica, un incendio, problemas con el producto o lesiones.

El producto adquirido está diseñado exclusivamente para uso doméstico.

Su utilización con fines comerciales se considera un uso incorrecto del producto. En tal caso el producto no quedará cubierto por la garantía estándar que ofrece Samsung y no se podrá atribuir a Samsung ninguna responsabilidad por el mal funcionamiento o los daños resultantes de este uso incorrecto.

Si el producto genera ruidos extraños, olor a quemado o humo, desconéctelo de inmediato y llame al centro de servicio técnico.

- De lo contrario, se puede provocar una descarga eléctrica o un incendio.

No permita que los niños (ni las mascotas) jueguen encima o dentro de producto. La puerta del producto no se abre con facilidad desde el interior, y los niños podrían lastimarse gravemente si quedaran atrapados adentro.

Precauciones de uso

PRECAUCIÓN

No se pare encima del electrodoméstico ni le coloque encima objetos (como ropa, velas o cigarrillos encendidos, platos, productos químicos, objetos metálicos, etc.).

- Podrían producirse descargas eléctricas, incendios, problemas con el producto o lesiones.

No toque la puerta de vidrio ni el interior del tambor durante o inmediatamente después del secado, ya que está caliente.

- Esto puede causar quemaduras.

El vidrio de la puerta se calienta durante el secado. Por lo tanto, no toque el vidrio.

Tampoco permita que los niños jueguen cerca de la secadora ni que toquen el vidrio de la puerta.

- Esto puede causar quemaduras.

No presione los botones con objetos afilados, como alfileres, cuchillos, las uñas, etc.

- Esto puede provocar una descarga eléctrica o lesiones personales.

No seque prendas que contengan goma espuma (látex) o materiales similares.

- Si se calienta la goma espuma, puede prenderse fuego.

No seque ropa contaminada con aceite vegetal o de cocina ya que una gran parte del aceite no se elimina durante el proceso de lavado. Asimismo, utilice el ciclo de secado sin calor para evitar que se caliente la ropa.

- El calor por oxidación del aceite puede provocar un incendio.

No seque ropa contaminada con sustancias extrañas como aceite, crema, loción u otros productos químicos que se usan en lugares como establecimientos para el cuidado de la piel, salones de masajes, salones de belleza u hospitales.

- Esto puede provocar descargas eléctricas, incendios, mal funcionamiento y lesiones físicas.

Asegúrese de vaciar los bolsillos de la ropa que vaya a secar.

- Los objetos duros o afilados, tales como monedas, clips, clavos, tornillos o piedras pueden causar daños considerables en el electrodoméstico.

No seque ropa que contenga hebillas grandes, botones u otros objetos de metal pesado (cierres, ganchos y corchetes, cubrebotones).

Si es necesario, utilice una red de lavado para la ropa pequeña y ligera como cinturones de tela, cordones de delantales y brasieres con aro que puedan soltarse o romperse durante un ciclo.

Las toallitas de secado son compatibles con este modelo y se recomiendan para un mejor desempeño de secado.

Las toallitas de secado son también beneficiosas ya que reducen la electricidad estática que se genera durante un ciclo de secado. La electricidad estática puede estropear la ropa y causar daños en el electrodoméstico.

No utilice la secadora cerca de polvos peligrosos, como polvo de carbón, harina de trigo, etc.

- Se podría provocar una descarga eléctrica, un incendio o una explosión.

No coloque materiales inflamables cerca del producto.

- Se podrían formar gases tóxicos en el producto, dañar las piezas, provocar una descarga eléctrica, un incendio o una explosión.
- El electrodoméstico no se debe colocar detrás de puertas bloqueables, etc.

No toque la parte posterior del electrodoméstico durante el secado o inmediatamente después finalizarlo.

- El electrodoméstico está caliente y podría causar quemaduras.

Información sobre seguridad

Advertencias fundamentales para la limpieza

ADVERTENCIA

No rocíe directamente con agua el electrodoméstico para limpiarlo.

No utilice benceno, disolventes ni alcohol para limpiar el electrodoméstico.

- Puede provocar decoloración, deformación, daños, incendios o descargas eléctricas.

Antes de la limpieza o las tareas de mantenimiento, desenchufe el electrodoméstico del tomacorriente.

- De lo contrario, se puede provocar una descarga eléctrica o un incendio.

Limpie la caja del filtro antes y después de usar la secadora.

Solicite a un técnico de servicio autorizado que limpie regularmente el interior del producto.

Limpie el intercambiador de calor con un cepillo suave o la aspiradora una vez al mes. No toque el intercambiador de calor con la mano. Podría lesionarse.

El personal técnico calificado debe efectuar una limpieza periódica del interior de la secadora y del conducto de drenaje.

Cuidados para prevenir el congelamiento

- Instale la secadora en un área donde la temperatura no descienda por debajo de cero grados centígrados.
- Si se drena directamente con una manguera larga, el agua que queda dentro de la manguera se puede congelar en invierno. Asegúrese de que no quede agua dentro de la manguera después de su uso.
- Si la manguera está congelada, envuélvala con una toalla empapada en agua tibia durante unos diez minutos para descongelarla.

Instalación

Componentes

Desembale con cuidado la secadora. Mantenga los materiales del embalaje fuera del alcance de los niños. Las piezas y su ubicación tal como se muestran a continuación pueden diferir de su secadora. Antes de la instalación, asegúrese de que la secadora tenga todas las piezas enumeradas aquí. Si la secadora y/o las piezas están dañadas o si faltan piezas, comuníquese con el centro de servicio al cliente de Samsung más cercano.

Vista rápida de la secadora

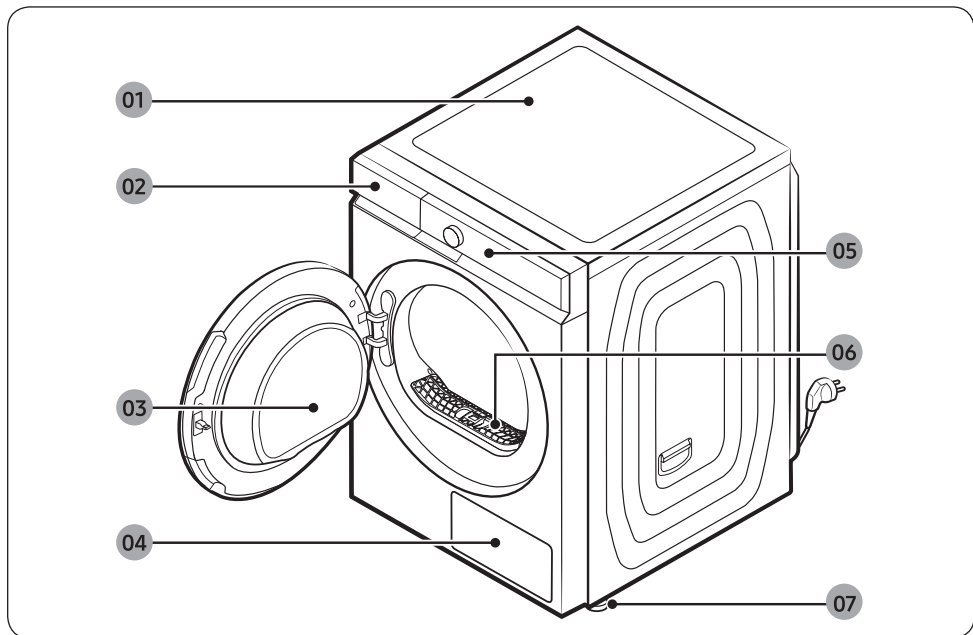

01 Cubierta superior

02 Tanque de agua

03 Puerta

04 Intercambiador de calor

05 Panel de control

06 Filtro para pelusas

07 Patas niveladoras

Instalación

Accesorios (provistos)

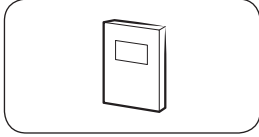

Manual del usuario

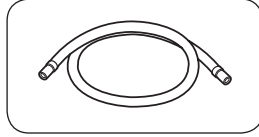

Manguera de drenaje larga (2 m)

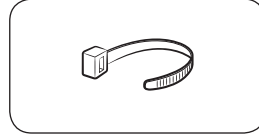

Sujetacables

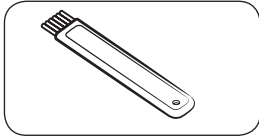

Cepillo para limpieza

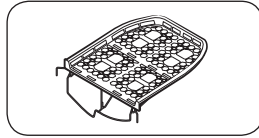

Estante de secado (solo para los modelos aplicables)

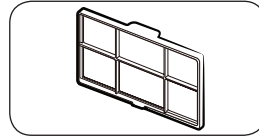

Filtro micro suave (Filtro opcional)

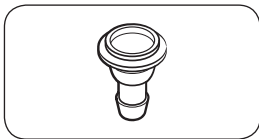

Conector de manguera

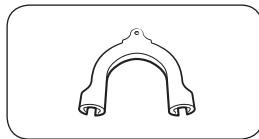

Guía de la manguera

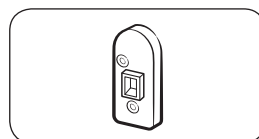

Placa de apoyo (solo para los modelos aplicables)

NOTA

- El kit de apilamiento permite apilar la secadora encima de una lavadora. Tenga en cuenta que el kit de apilamiento solo se puede usar con lavadoras y secadoras Samsung. Para comprar el kit de apilamiento, comuníquese con un centro de servicio de Samsung o un vendedor local de electrodomésticos. El kit de apilamiento varía dependiendo del modelo de lavadora.
- Para obtener instrucciones para el apilamiento de la secadora, consulte el manual de instalación incluido en el kit.
- Para obtener información sobre qué modelo de kit de apilamiento puede usar para apilar su secadora en la lavadora, consulte el manual del usuario incluido con su lavadora Samsung.
- La placa de apoyo es solo para los modelos aplicables. Los modelos que permiten la inversión de la puerta cuentan con la placa de apoyo.

Requisitos de instalación

NOTA

La instalación de la secadora debe estar a cargo de un instalador calificado. Si se requiere servicio debido a una instalación deficiente o defectuosa, se considera responsabilidad del propietario y podría anular la garantía. Guarde estas instrucciones para referencia futura.

ADVERTENCIA

- No enchufe el cable de alimentación en un tomacorriente antes de que la secadora esté completamente instalada.
- Se necesitan dos personas o más para mover la secadora.
- No deje que los niños ni las mascotas jueguen dentro, encima o cerca de la secadora. Se requiere supervisión adecuada en todo momento.
- Mantenga los materiales del embalaje fuera del alcance de los niños.
- No reemplace usted mismo el cable o el enchufe de suministro eléctrico si estuvieran dañados. Solicite a Samsung o a un técnico calificado que reemplace el cable o el enchufe de suministro eléctrico dañado.
- No trate de reparar, desensamblar ni modificar la secadora. Para cualquier tipo de reparación, comuníquese con el centro de servicios de Samsung más cercano.
- Retire la puerta/tapas de todos los electrodomésticos desechados para evitar que los niños se asfixien.
- Si la secadora genera ruidos extraños, olor a quemado o humo, desconéctela de inmediato y llame al centro de servicio de Samsung más cercano.
- No desenchufe la secadora mientras esté en funcionamiento.
- No coloque objetos inflamables cerca de la secadora.

Requisitos eléctricos y de conexión a tierra

- La secadora debe conectarse a tierra correctamente. En caso de que la secadora funcione mal o se descomponga, la conexión a tierra reduce el riesgo de descarga eléctrica al ofrecer una vía de menos resistencia a la corriente eléctrica. La secadora está equipada con un cable de alimentación que cuenta con un enchufe de tres pines con conexión a tierra. El enchufe debe conectarse a un tomacorriente adecuado que esté correctamente instalado y conectado a tierra de conformidad con todos los códigos y ordenanzas locales.
- Si tiene alguna pregunta sobre los requisitos eléctricos o de conexión a tierra, comuníquese con Samsung o con un electricista calificado.

ADVERTENCIA

- Enchufe el cable de alimentación en un tomacorriente de 3 pines con conexión a tierra.
- No utilice un enchufe o cable dañado o un tomacorriente de pared flojo o dañado.
- No utilice un adaptador ni un cable prolongador.
- La conexión inadecuada del conductor de conexión a tierra del equipo puede generar una descarga eléctrica. Si no está seguro de si la secadora está correctamente conectada a tierra, consulte con un electricista calificado.
- No modifique el enchufe, el cable de alimentación ni el tomacorriente de ninguna manera.
- No conecte el cable a tierra a las tuberías de plástico, las tuberías de gas o a las cañerías de agua caliente.

Instalación

Instalación en un gabinete o en un hueco

Para la instalación en un gabinete o hueco, la secadora requiere los siguientes espacios:

Laterales	Parte superior	Parte frontal	Parte posterior
20 mm	25 mm	490 mm	20 mm

Si instala la secadora con una lavadora, el frente del gabinete o hueco debe tener una abertura de aire sin obstrucciones de al menos 550 mm. Tamaño mínimo del espacio de instalación: 3.9 m³

Instalación paso a paso

Antes de instalar la secadora, asegúrese de haber leído **Requisitos de instalación** en la página 15.

PASO 1 Seleccionar una ubicación

Requisitos acerca de la ubicación

Seleccione una superficie nivelada y robusta que resista las vibraciones. Seleccione un lugar donde pueda accederse fácilmente a una toma de 3 pines.

Para mayor comodidad, considere instalar la secadora al lado de su lavadora.

ADVERTENCIA

- Instale la secadora solo en interiores.
- No instale la secadora en lugares expuestos a los factores climáticos.
- No instale la secadora en un sitio donde la temperatura puede caer por debajo de los 5 °C o elevarse por encima de los 35 °C.
- No instale la secadora donde pueda haber fugas de gas.
- No la utilice en espacios o áreas mal ventiladas.
- Solo utilice una fuente de alimentación conectada a la pared.

PASO 2 Ajustar las patas niveladoras

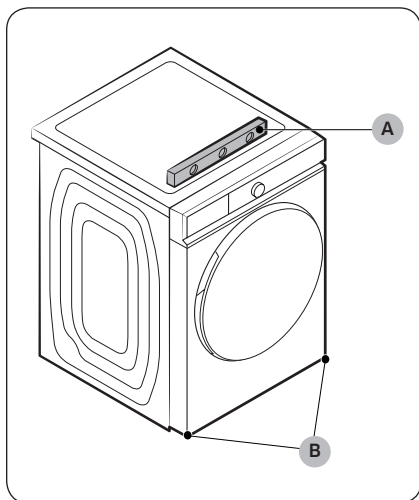

1. Deslice suavemente la secadora hasta la ubicación deseada.
2. Con un **nivel (A)**, verifique si la secadora está nivelada de lado a lado y de adelante hacia atrás.
3. Si la secadora no está nivelada, gire las **patas niveladoras (B)** hacia la izquierda o la derecha para ajustar la altura.
4. Una vez nivelada la secadora, asegúrese de que quede apoyada firmemente en el piso.
5. Enchufe la secadora.

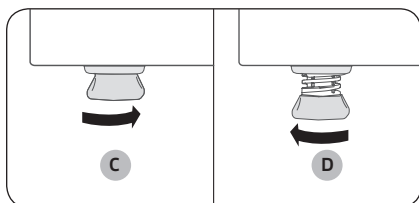

NOTA

- Para colocar la secadora a la misma altura que la lavadora, gire las patas niveladoras hacia la derecha hasta que se **retraigan (C)** por completo. Luego, gire las patas niveladoras hacia la izquierda para **extenderlas (D)** hasta que la secadora y la lavadora queden a la misma altura.
- Extienda las patas niveladoras solo lo necesario. Extender las patas niveladoras más de lo necesario puede hacer que la secadora vibre.

Instalación

PASO 3 Conectar la manguera de drenaje

Drenaje directo a un sistema de drenaje

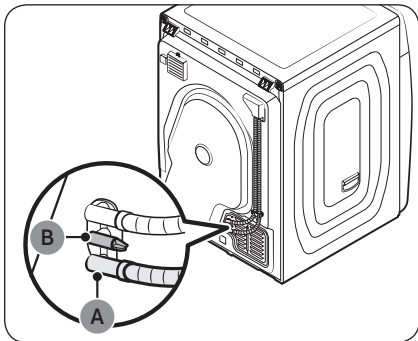

- Recomendamos drenar el agua condensada directamente al sistema de drenaje en lugar de drenar al tanque de agua incorporado.
- Use la manguera accesoria provista (manguera de drenaje larga) para drenar el agua condensada directamente al sistema de drenaje en lugar de drenar al tanque de agua incorporado (que es un método predeterminado).
- Solo use el tanque de agua incorporado si no puede drenar el agua condensada directamente a un sistema de drenaje.

NOTA

Como configuración predeterminada de fábrica, esta secadora usa el tanque de agua incorporado para drenar el agua condensada.

1. Retire la manguera de drenaje del tanque de agua de la **salida del agua de drenaje (A)** y, luego, insértela en el **soporte (B)**.

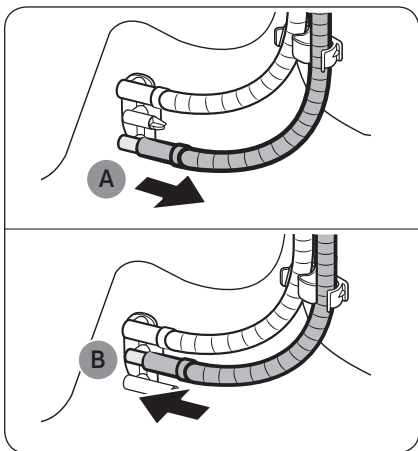

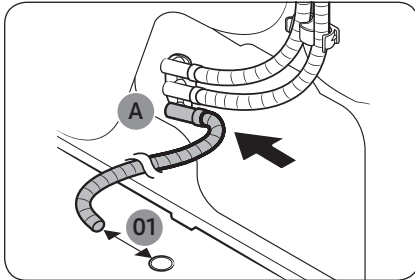

01 70 mm

Colocar la manguera accesoria sobre un lavamanos

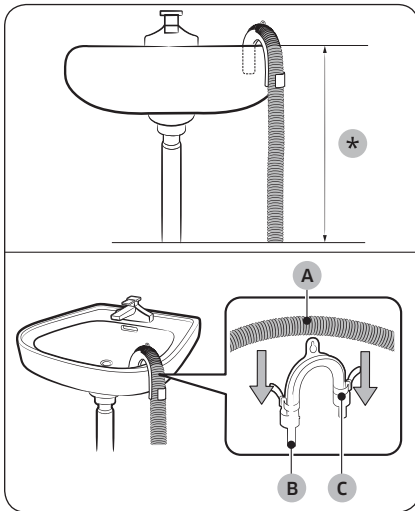

2. Inserte un extremo de la manguera accesoria (manguera de drenaje larga) en la **salida del agua de drenaje (A)**.
3. Coloque el otro extremo (salida) de la manguera accesoria a una distancia mínima de 70 mm del orificio de drenaje.

1. Asegúrese de colocar el extremo de la manguera accesoria a menos de **90 cm (*)** de la parte inferior de la secadora.
2. Para doblar algún punto de la manguera accesoria, utilice la **guía de plástico (B)** suministrada y sujete la guía a la pared con un gancho o a la llave con una cuerda. Sujete la **manguera de drenaje (A)** y la **guía de plástico (B)** con el **sujetacables (C)**.
3. Puede drenar el agua condensada al conectar la manguera accesoria (manguera de drenaje larga) directamente a la salida de drenaje.

⚠ PRECAUCIÓN

No alargue la manguera de drenaje. Pueden producirse fugas desde el área de conexión. Utilice una manguera de drenaje larga.

Instalación

Usando la cañería de drenaje del lavamanos

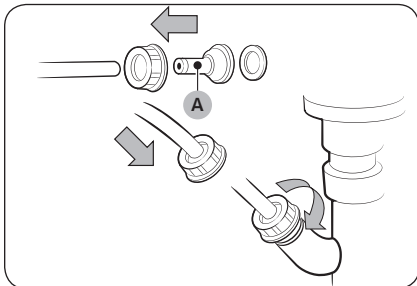

1. Ensamble el **conector de la manguera (A)** y conéctelo al extremo de la manguera accesoria como se muestra.

⚠ PRECAUCIÓN

Para evitar fugas de agua, asegúrese de conectar con firmeza la manguera y el conector.



2. Conecte el adaptador de la manguera directamente a la cañería de drenaje del lavamanos.

⚠ PRECAUCIÓN

- Coloque el otro extremo (salida) de la manguera accesoria a una distancia aproximada de 70 mm del orificio de drenaje. No inserte el extremo (salida) de la manguera accesoria en una alcantarilla.
 - Pueden ingresar olores del alcantarillado en la secadora.
- Escurra el exceso de agua de las prendas antes de ponerlas en la secadora.
 - Las prendas mojadas pueden causar un olor desagradable dentro de la secadora.
- Abra la puerta de la secadora y la cubierta del intercambiador de calor después de completar un ciclo de secado para mantener más higiénico el interior de la secadora.
- Ejecute el ciclo Auto limpieza si hay un olor desagradable dentro de la secadora o si aparece el mensaje "**Auto limpieza requerida**" en la pantalla.

Drenaje al tanque de agua

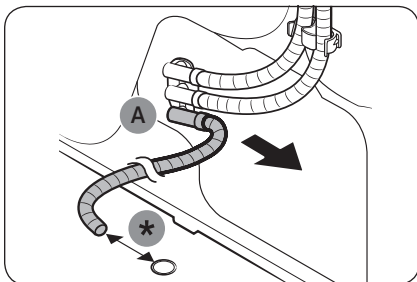

1. Retire la manguera de drenaje larga de la **salida del agua de drenaje (A)**.

* 70 mm

NOTA

Seque por completo la manguera de drenaje larga que retiró y guárdela en un lugar seguro para su uso posterior.

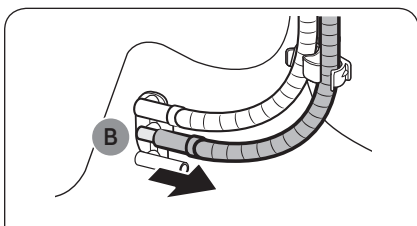

2. Retire del **soporte (B)** la manguera de drenaje del tanque de agua y, luego, conéctela en la **salida del agua de drenaje (A)**.

- Conecte con firmeza la manguera de drenaje del tanque de agua para que no se mueva.

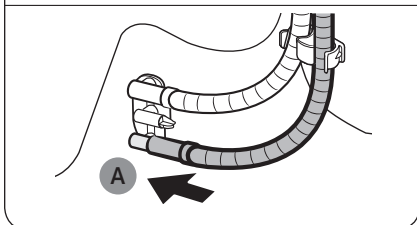

Instalación

PASO 4 Verificación de la instalación

- Todo el material de embalaje se retiró por completo y se desechó de forma correcta.
- La secadora está nivelada y apoyada firmemente sobre el piso.
- Asegúrese de que no quede ningún accesorio dentro del tambor.
- No bloquee el orificio de entrada de aire de la rejilla de enfriamiento en la parte frontal de la secadora.
- No coloque objetos inflamables cerca de la secadora y mantenga limpio el entorno.
- No retire las patas niveladoras ajustables de la secadora. Son necesarias para mantener la secadora nivelada con el piso.
- Después de la instalación, le recomendamos que espere al menos 1 hora antes de usar la secadora.

PASO 5 Encendido

Enchufe el cable de alimentación a un tomacorriente de pared protegido por un disyuntor o fusible. Luego, pulse  para encender la secadora.

NOTA

Ejecute el ciclo Secado con tiempo durante 20 minutos para asegurarse de que funciona, calienta y se apaga. Si se muestra el código de información HC, comuníquese con un centro de servicio local.

Entorno

Deseche el material de embalaje de este producto de una forma que no resulte nociva para el medio ambiente. Para obtener más detalles, comuníquese con las autoridades locales.

Antes de comenzar

Configuración inicial

- Al encender la secadora por primera vez, la pantalla muestra el proceso de configuración inicial. Siga las instrucciones en pantalla para completarlo.
- La configuración inicial no volverá a aparecer una vez que se haya completado y se haya ejecutado un ciclo por más de un minuto.
- La configuración inicial incluye la selección del idioma y un tutorial breve.
- Al pulsar un botón, se debe tocar exactamente el icono.
- Operar la lavadora y la secadora al mismo tiempo puede ocasionar una pérdida de energía dependiendo de dónde estén instaladas y el estado de la alimentación eléctrica.

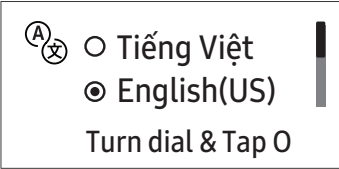
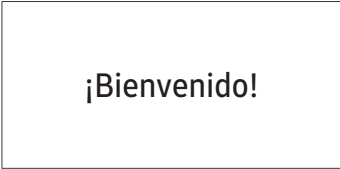
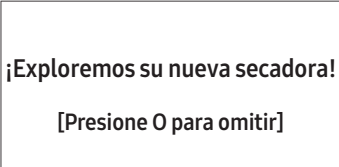
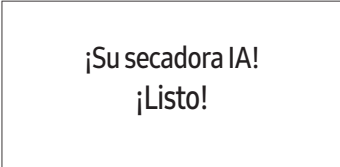
01 Selección del idioma	02 Pantalla de bienvenida
	
03 Tutorial	
	

Antes de comenzar

Pautas para el secado

PASO 1 Clasificar

- No mezcle prendas pesadas y livianas.
- Lave y seque los artículos de colores oscuros por separado de los artículos de colores claros.
- A menos que se recomiende en la etiqueta, no seque prendas de lana o fibra de vidrio.
- No seque artículos muy sucios con aceite, alcohol, gasolina, etc.
- Evite secar artículos sin lavar.
- No seque prendas mojadas que no se hayan centrifugado por completo después del lavado. Esto podría generar olores dentro de la secadora o hacer que no funcione correctamente.
- Se recomienda usar una red para ropa para los calcetines de bebé y otros artículos pequeños y livianos.

PASO 2 Vaciar los bolsillos y darles la vuelta

- Dé la vuelta a la ropa de colores oscuros antes de secarla. Esto evitará que la tela se dañe debido a la fricción durante el proceso de secado y protegerá las partes internas de la secadora de la decoloración y el daño.
- Dé la vuelta a las prendas con botones o bordados antes de secarlas.

PRECAUCIÓN

- Vacíe los bolsillos. Los objetos metálicos como monedas, clips y hebillas pueden dañar las otras prendas y el tambor.
- Retire cualquier objeto metálico adherido a las prendas, levante las cremalleras y cierre los ganchos antes de secar. Los objetos metálicos adheridos a las prendas pueden dañar las otras prendas y el tambor.

PASO 3 Revisar el filtro para pelusas

Asegúrese de que el filtro para pelusas esté bien instalado antes de colocar prendas en la secadora. La secadora no funciona sin el filtro para pelusas.

- Limpie siempre el filtro para pelusas antes del secado. Para obtener más información sobre la limpieza del filtro, consulte la sección "**Filtro para pelusas**" en la página 44

PASO 4 Calcular la capacidad de carga

No sobrecargue la secadora. La sobrecarga limita el funcionamiento y ocasiona un secado irregular, así como la formación de arrugas.

- Coloque una carga de ropa en la secadora por vez.
- Para mejorar la eficiencia de secado al secar una o dos prendas, agregue una toalla seca a la carga.
- Para obtener mejores resultados, desenrede las prendas antes de colocarlas en la secadora. Las prendas enredadas pueden disminuir la eficacia del secado o hacer que se abra la puerta.

PRECAUCIÓN

Agregue o retire prendas de la secadora con el filtro para pelusas instalado. Si el filtro no está en su lugar, podrían caer artículos pequeños en la ranura del filtro y hacer que la secadora no funcione correctamente.

PASO 5 Luego de finalizar el secado



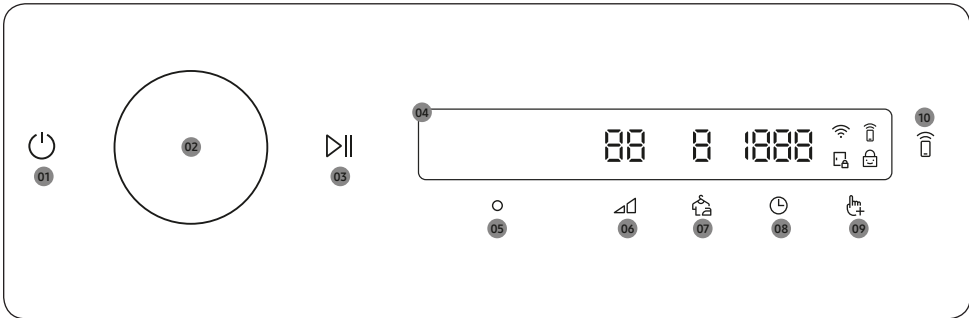

- Vacíe el tanque de agua para evitar fugas. Para obtener más información sobre el vaciado del tanque de agua, consulte la sección “**Vaciado del tanque de agua**” en la página **41**.
- Si aparece el mensaje “**Limpie el intercambiador de calor**” en la pantalla, consulte la sección “**Intercambiador de calor**” en la página **45** y limpie el intercambiador de calor.
- Mantenga la puerta de la secadora y la cubierta del intercambiador de calor abiertas después de terminar el secado para mantener el interior de la secadora más higiénico.

Funcionamiento





Panel de control



<p>01 Encender/Apagar </p>	<p>Pulse para encender o apagar la secadora.</p> <ul style="list-style-type: none"> • Si no utiliza el panel de control durante 10 minutos luego de encender la secadora, esta se apagará automáticamente. • La secadora se apaga automáticamente cuando se completa el secado. <p>⚠ PRECAUCIÓN</p> <p>No pulse para apagar la secadora cuando el ciclo de secado esté en progreso. Primero, mantenga pulsado para pausar el ciclo y, luego, pulse para apagar la secadora.</p>
<p>02 Perilla de navegación</p>	<p>Gire la perilla de navegación hacia la izquierda o la derecha para navegar por los ciclos y las funciones. Al girar la perilla de navegación, en la pantalla se muestra su selección (por ejemplo, ciclo, opciones y ajustes).</p>
<p>03 Inicio/Pausa </p>	<p>Mantenga pulsado para iniciar o pausar el funcionamiento.</p>
<p>04 Pantalla</p>	<p>La pantalla muestra el ciclo actual, el tiempo restante estimado, las opciones del ciclo y otros mensajes útiles o de alerta.</p>
<p>05 Aceptar </p>	<p>Pulse para confirmar su selección de una función o ajuste.</p>
<p>06 Nivel de secado </p>	<p>Pulse para cambiar el nivel de secado del ciclo seleccionado. Puede seleccionar los niveles 1 al 4, pero el nivel disponible depende del ciclo seleccionado.</p> <ul style="list-style-type: none"> • 4: Adecuado para prendas grandes y gruesas. • 3: Nivel de secado estándar. • 2: El nivel Secado parcial fue diseñado para secar las prendas parcialmente. Utilícela para las prendas que deban secarse en posición horizontal o colgarse. • 1: Seca suavemente las prendas para proteger la tela. Adecuado para prendas delicadas o prendas que quiera secar de forma natural (al colgarlas o ponerlas en posición horizontal sobre el estante de secado) mientras están húmedas.

07 Prevención de arrugas 	Pulse para activar o desactivar la función Prevención de arrugas. Cuando la función está activada, la secadora gira el tambor de forma intermitente después de completar el ciclo de secado para evitar la aparición de arrugas.
08 Tiempo 	Pulse para seleccionar el tiempo para los ciclos Secado con tiempo, Secado en estante o Aire fresco. Puede configurar un tiempo de secado entre 20 y 240 minutos. El tiempo de secado disponible depende del ciclo seleccionado.
09 Opciones 	<ul style="list-style-type: none"> • Pulse para ingresar al menú de Opciones. • Mantenga pulsado durante 3 segundos para ingresar al menú de Ajustes.
10 Control Inteligente 	Pulse para activar o desactivar la función Control Inteligente. <ul style="list-style-type: none"> • Cuando se activa la función Control Inteligente, puede controlar la secadora de forma remota con la aplicación Control Inteligente en su teléfono inteligente.

Descripción de íconos

	Wi-Fi	Este ícono indica que la secador está conectada a Wi-Fi.
	Control Inteligente	Este icono indica que Control Inteligente está activado. Para obtener más información sobre “ Control Inteligente ”, consulte la página 37 .
	Seguro para niños	Este icono indica que Seguro para niños está activado. Para obtener más información sobre “ Seguro para niños ”, consulte la página 34 .
	Seguro de puerta	<ul style="list-style-type: none"> • Este icono indica que la puerta está trabada y no puede abrirse. • La puerta se traba automáticamente durante un ciclo y se enciende este indicador. • Cuando este icono desaparece, puede abrir la puerta.

Funcionamiento

Funcionamiento de los ciclos

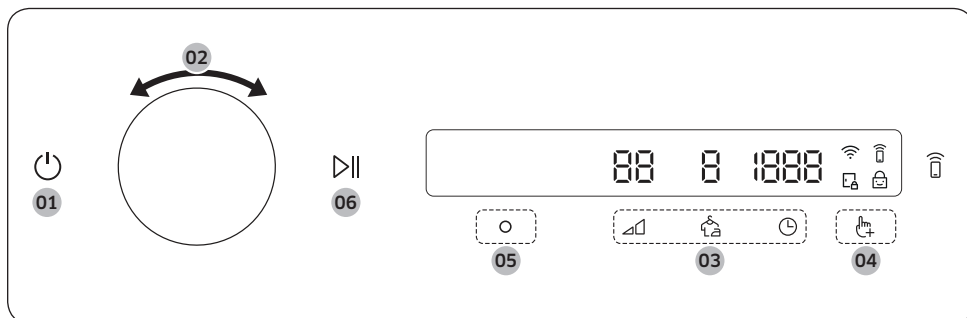

1. Pulse para encender la secadora.
2. Gire la **perilla de navegación** para seleccionar el ciclo que desee. Para obtener más información sobre “**Descripción del ciclo**”, consulte la página 29.
3. Pulse o para cambiar los ajustes del ciclo predeterminado.
4. Pulse y, luego, gire la **perilla de navegación** para seleccionar una opción. Para obtener más información sobre “**Opciones**”, consulte la página 32.
5. Pulse para cambiar los ajustes de la opción seleccionada. Es posible que algunos ciclos no tengan una opción disponible.
6. Mantenga pulsado para iniciar el funcionamiento. Cuando establezca el ciclo deseado, la pantalla mostrará una breve descripción del ciclo, la carga máxima de ropa y la duración del ciclo. También puede verificar el progreso y el tiempo restante del ciclo y los códigos de información.

Descripción del ciclo

Ciclos de secado con sensor

Ciclo	Descripción	Carga máx. (kg)
Algodón	Para prendas de algodón, ropa de cama y de mesa, ropa interior, toallas o camisas.	17.0
Secado IA	Secado optimizado automáticamente por IA según la carga y la temperatura ambiente.	17.0
Secado rápido	Para cargas mixtas de prendas de algodón y telas sintéticas que necesitan un secado rápido.	8.5
Secar artículos Pet	<p>Para secar artículos y prendas de mascotas. Este ciclo también es útil para desodorizar y eliminar de los artículos el pelo de las mascotas.</p> <ul style="list-style-type: none">• Cuando ejecute este ciclo, instale el filtro micro suave (filtro opcional).• Los resultados del secado de prendas, fundas y almohadones de mascotas pueden variar según el tipo, la forma y el nivel de humedad de los artículos.<ul style="list-style-type: none">- Los resultados de la desodorización y la eliminación de pelos de mascotas pueden variar según el entorno o las condiciones de uso (como la cantidad de ropa, el tipo de ropa o tela y el tipo de pelo de la mascota).- El tiempo de secado puede extenderse para mejorar el resultado de la desodorización y la eliminación del pelo de las mascotas. <p>⚠ PRECAUCIÓN Es posible que queden pelos y pelusas en el tambor después del secado debido a la estática. Por lo tanto, limpie el interior del tambor, la puerta y los alrededores del filtro para pelusas con un paño o una toallita húmeda.</p>	1.5
Ropa de cama	Para prendas voluminosas, como cobijas, sábanas, cobertores y edredones livianos.	4.0
Ropa cama aire	Para despolvar ropa, colchas, sábanas y fundas, etc.	3.0
Toallas	Para secar cargas como toallas de baño.	6.0
Delicados	Para prendas delicadas que deben manipularse con cuidado, como lencería.	3.0

Funcionamiento

Ciclo	Descripción	Carga máx. (kg)
Lana	Solo para lana que pueda lavarse en lavadora y secarse en secadora. Para obtener los mejores resultados, dé la vuelta a las prendas antes de secarlas.	1.0
C higiénico+	Para desinfectar prendas húmedas y secas y prendas de lino y eliminar bacterias.	6.0 (prendas húmedas) 4.0 (prendas secas)
Camisas	Para secar rápido una prenda como una camisa.	2.0
Blusas	Para blusas de poliéster (diolen, trevira), poliamida (perlon, nylon) u otros materiales similares.	3.0
Ropa Deportiva	Para prendas para hacer ejercicio y actividades al aire libre tales como jerseys de deporte, pantalones deportivos y otras prendas de entrenamiento.	2.0
Jeans	Para secar prendas de jeans.	3.0
Planchado fácil	Este ciclo finaliza el proceso de secado en estado húmedo, lo que facilita el planchado.	3.0
Auto limpieza	Utilice este ciclo para mantener la frescura tanto del tambor como del intercambiador de calor. <ul style="list-style-type: none">No use este ciclo mientras haya ropa almacenada en el tambor.	-
Abrijo de plumas	Para esponjar una chaqueta de plumas.	2.0
Ropa impermeable	Para restaurar las propiedades hidrófugas de la ropa de exterior tratada con agentes hidrófugos, como la ropa de esquí y la ropa de montaña.	1.0

Ciclos de secado manual

Ciclo	Descripción	Carga máx. (kg)
Secado con tiempo	<p>Se utiliza para establecer el tiempo de secado deseado.</p> <p>Gire la perilla de navegación para seleccionar Secado con tiempo y pulse ⌚ para establecer el tiempo de secado entre 20 y 240 minutos. Pulse ⌚ varias veces para seleccionar las opciones de tiempo disponibles en el siguiente orden: 20 / 30 / 40 / 50 / 60 / 90 / 120 / 150 / 180 / 240.</p> <p> NOTA</p> <p>Si usa este ciclo para obtener un secado adicional después de terminar uno de los ciclos de Secado con sensor (que figuran en la página 29), configure el tiempo mínimo de secado (20 minutos). El secado excesivo puede dañar o deformar una prenda.</p>	-
Secado en estante	<p>Ciclo con temporizador para prendas que deben secarse en un estante.</p> <p>Gire la perilla de navegación para seleccionar Secado en estante y pulse ⌚ para establecer el tiempo de secado entre 20 y 240 minutos. Pulse ⌚ varias veces para seleccionar las opciones de tiempo disponibles en el siguiente orden: 20 / 30 / 40 / 50 / 60 / 90 / 120 / 150 / 180 / 240.</p>	-
Aire fresco	<p>Todo tipo de telas. Para refrescar o airear prendas que no se han usado durante mucho tiempo.</p> <p>Gire la perilla de navegación para seleccionar Aire fresco y pulse ⌚ para establecer el tiempo de secado entre 20 y 240 minutos. Pulse ⌚ varias veces para seleccionar las opciones de tiempo disponibles en el siguiente orden: 20 / 30 / 40 / 50 / 60 / 90 / 120 / 150 / 180 / 240.</p>	-

Funcionamiento

Opciones

Uso de Opciones

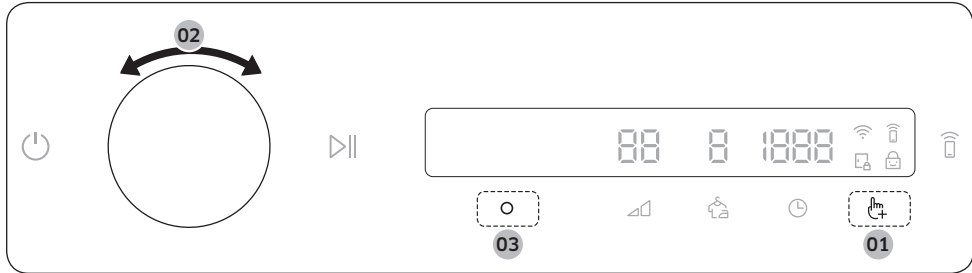

1. Pulse
2. Gire la **perilla de navegación** para seleccionar la opción deseada.
3. Pulse para cambiar los ajustes de la opción seleccionada.

NOTA

- Para volver a la pantalla principal, pulse nuevamente o gire la **perilla de navegación** para seleccionar **Volver** y pulse .
- Si la función seleccionada no es compatible, aparecerá el mensaje "**No compatible actualmente**" y el botón no estará activado.
- Al seleccionar una opción, aparece un mensaje breve de ayuda durante los primeros diez usos.
- Si no utiliza el panel de control durante 7 segundos luego de ingresar al menú de opciones, regresará a la pantalla principal.

Prendas húmedas

Esta función le avisa cuando las camisas y otras prendas que requieren planchado están lo suficientemente secas como para poder plancharlas.



1. Seleccione un ciclo y cambie los ajustes según sea necesario.
 - Esta función está disponible para Algodón, Secado IA, Secado rápido, Camisas, Blusas y Ropa Deportiva con el Nivel de secado configurado en 2-4.
2. Pulse .
3. Gire la **perilla de navegación** para seleccionar **Prendas húmedas** y, luego, pulse .
4. Mantenga pulsado .

Alarma durante el secado:

1. Mantenga pulsado para pausar el ciclo.
2. Abra la puerta y retire las prendas que desea planchar.
3. Cierre la puerta y mantenga pulsado para secar las prendas restantes.





Luz interna

Puede encender o apagar la luz interna.

1. Pulse .
2. Gire la **perilla de navegación** para seleccionar **Luz interna** y, luego, pulse .
3. Pulse  para seleccionar **Encender** o **Apagar**.
 - La luz interna se enciende incluso cuando la secadora está apagada. (Si la secadora está enchufada en un tomacorriente).
 - Al abrir la puerta de la secadora, la luz interna se enciende automáticamente y se apaga luego de 2 minutos.

Mis ciclos

Agregue o elimine ciclos para crear una lista de ciclos personal.



1. Pulse .
2. Gire la **perilla de navegación** para seleccionar **Mis ciclos** y, luego, pulse .
- Solo puede editar un ciclo para crear uno personal cuando la secadora no está en funcionamiento.
3. Gire la **perilla de navegación** para seleccionar el ciclo que desee.
4. Pulse  para agregar o eliminar el ciclo seleccionado.
 - La incorporación y eliminación de un ciclo se guarda automáticamente.
5. Cuando haya terminado de crear Mis ciclos, pulse  para volver a la pantalla de los ciclos.

NOTA

Los ciclos Algodón y Auto limpieza no pueden eliminarse de la lista de ciclos.

Abrir puerta automaticam.

Puede configurar la puerta de la secadora para que se abra automáticamente después de secar la ropa.

1. Pulse .
2. Gire la **perilla de navegación** para seleccionar **Abrir puerta automaticam.** y, luego, pulse .
3. Pulse  para seleccionar el ajuste deseado.
 - El ajuste predeterminado es **5 min. más tarde**.
 - Puede seleccionar entre **5 min. más tarde**, **De inmediato** o **Apagar**.



NOTA

- La función Abrir puerta automaticam. no funciona cuando el Seguro para niños está habilitado.
- La puerta no se abrirá al final del ciclo de secado si habilitó la función Seguir conectado en la aplicación SmartThings.



Funcionamiento

Filtro opcional



Si instaló el filtro opcional para evitar la acumulación de polvo en el intercambiador de calor, use esta configuración para activar o desactivar la alerta de limpieza del filtro.





1. Pulse .
2. Gire la **perilla de navegación** para seleccionar **Filtro opcional** y, luego, pulse .
3. Pulse  para seleccionar **Encender o Apagar**.
 - Seleccione **Encender** para recibir un mensaje de alerta para la limpieza del filtro.

NOTA



Si aparece el mensaje "**Retire el filtro opcional para limpiar**", "**Limpie el intercambiador de calor y presione **" o "**Limpie el filtro opcional del intercambiador de calor y presione **" en la pantalla, limpie el intercambiador de calor y el Filtro opcional. (Consulte la sección "**Intercambiador de calor**" en la página 45 y la sección "**Filtro micro suave (Filtro opcional)**" en la página 48).

Seguro para niños

Para evitar que los niños enciendan o configuren accidentalmente la secadora, el **Seguro para niños** bloquea todos los botones excepto  y .

1. Cierre la puerta.
2. Pulse .
3. Gire la **perilla de navegación** para seleccionar **Seguro para niños** y, luego, pulse .
4. Pulse  para seleccionar **Encender o Apagar**.
 - Cuando la función está activada, el icono de **Seguro para niños**  se enciende.
 - No se puede activar el Seguro para niños con la puerta abierta. Si aparece el mensaje "**Cierre la puerta de la secadora y vuelva a intentar**" en la pantalla cuando intenta activar el Seguro para niños, cierre la puerta e intente nuevamente.

NOTA

- Cuando el Seguro para niños está activado, todos los botones están desactivados excepto  y .
- Si abre y cierra la puerta con el Seguro para niños activado, se acciona una alarma con el mensaje "**Abra la puerta y revise el interior**" y "**Seguro para niños activado**".
- Si pulsa un botón con el Seguro para niños activado, se acciona una alarma con el mensaje "**Seguro para niños activado**".
- Para descartar el mensaje de notificación, desactive el Seguro para niños o desconecte la alimentación eléctrica.

Ajustes

Uso de Ajustes

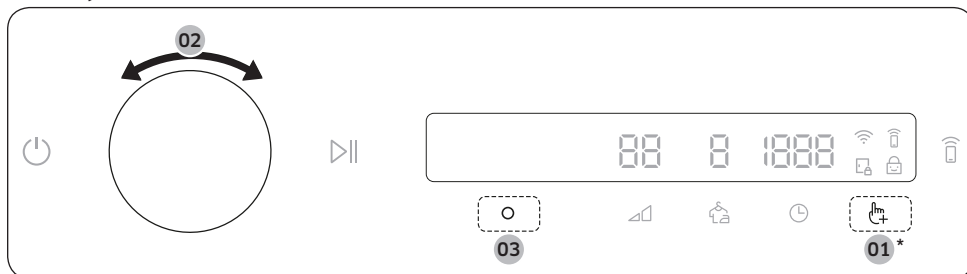

* Mantenga pulsado durante 3 segundos.

1. Mantenga pulsado durante 3 segundos.
2. Gire la **perilla de navegación** y seleccione el ajuste deseado, luego pulse .
3. Pulse para cambiar los ajustes de la función seleccionada o iniciar la función.

NOTA

- Para volver a la pantalla principal, pulse nuevamente o gire la **perilla de navegación** para seleccionar **Volver** y pulse .
- Si no utiliza el panel de control durante 7 segundos luego de ingresar al menú de ajustes, regresará a la pantalla principal.

Patrón IA

Esta función guarda los ciclos y ajustes de uso frecuente.

1. Mantenga pulsado durante 3 segundos.
2. Gire la **perilla de navegación** para seleccionar **Patrón IA** y, luego, pulse .
3. Pulse para seleccionar **Encender** o **Apagar**.
 - El ajuste predeterminado es **Encender**. Si no desea utilizar esta función, seleccione **Apagar**.
 - Al activar esta función, la secadora recuerda los ciclos más usados y sus ajustes (Nivel de secado y Tiempo) y los guarda en orden de frecuencia.
 - Al desactivar la función, se restablecen todos los datos guardados.

Sonido

Puede activar o desactivar el sonido de la secadora.

1. Mantenga pulsado durante 3 segundos.
2. Gire la **perilla de navegación** para seleccionar **Sonido** y, luego, pulse .
3. Pulse para seleccionar **Encender** o **Apagar**.
 - El ajuste predeterminado es **Encender**.



Funcionamiento

NOTA

El ajuste permanece igual incluso si reinicia la secadora.



Idioma

Puede cambiar el idioma del sistema.

1. Mantenga pulsado  durante 3 segundos.
2. Gire la **perilla de navegación** para seleccionar **Idioma** y, luego, pulse .
3. Gire la **perilla de navegación** para seleccionar el idioma deseado y, luego, pulse .





Calibración

Puede ejecutar la calibración nuevamente para una detección precisa del peso.

1. Mantenga pulsado  durante 3 segundos.
2. Gire la **perilla de navegación** para seleccionar **Calibración** y, luego, pulse 
 - Si la puerta no está bien cerrada, la Calibración no comienza.
 - El tambor gira hacia la derecha y hacia la izquierda durante unos 3 minutos.
3. Cuando se completa la calibración, aparece en la pantalla el mensaje "**Calibración completa**" y la secadora se apaga automáticamente.

Wi-Fi

Puede activar o desactivar el Wi-Fi de la secadora.

1. Mantenga pulsado  durante 3 segundos.
2. Gire la **perilla de navegación** para seleccionar **Wi-Fi** y, luego, pulse .
3. Pulse  para seleccionar **Encender o Apagar**.
 - El Wi-Fi de la secadora está desactivado como ajuste predeterminado de fábrica. No obstante, se activa automáticamente cuando se enciende la secadora por primera vez. Luego, se mantiene el último ajuste del Wi-Fi independientemente de que la secadora esté encendida o apagada.
 - Después de haber activado el Wi-Fi de la secadora y haberla conectado a una red, la secadora permanece conectada a la red incluso cuando está apagada.
 - El ícono de Wi-Fi  indica que la secadora está conectada al enrutador mediante la conexión Wi-Fi.

Restablecer a valores de fábrica

Puede restablecer la secadora.



1. Mantenga pulsado  durante 3 segundos.
2. Gire la **perilla de navegación** para seleccionar **Restablecer a valores de fábrica** y, luego, pulse 
 - Su secadora se restablece a los valores de fábrica.

Funciones especiales

Control Inteligente

Puede conectarse a la aplicación SmartThings y controlar la secadora de forma remota.

Conexión de la secadora



- Descargue y abra la aplicación SmartThings en su dispositivo móvil.
- Mantenga pulsado  para encender la secadora.
- Mantenga pulsado  en la secadora.
 - a. La secadora ingresa al modo PA y se conecta a su dispositivo móvil.
 - b. Pulse  para autenticar la secadora en su dispositivo móvil.
 - c. Cuando se completa el proceso de autenticación, la secadora se conecta correctamente a la aplicación.
Puede utilizar las distintas funciones disponibles en la aplicación SmartThings.

NOTA

- Si la secadora no puede conectarse a la aplicación SmartThings, intente nuevamente.
- Revise su enrutador si experimenta algún problema de conexión a Internet luego de conectar la secadora con la aplicación SmartThings.
- Si el Wi-Fi está desactivado, mantenga pulsado  durante 3 segundos para navegar hasta **Settings (Ajustes)**, seleccione **Wi-Fi** y pulse  para activarlo.
- Activar el Wi-Fi de la secadora le permite conectarla mediante la aplicación SmartThings a su teléfono inteligente, independientemente de si la secadora está encendida o apagada. No obstante, la secadora no aparece en línea en la aplicación SmartThings si el Wi-Fi de la secadora está desactivado.
- Cierre la puerta antes de iniciar la función Control Inteligente.
- Si utiliza la secadora 20 veces sin conectarla a SmartThings, la próxima vez que la encienda aparecerá una ventana emergente acerca de la conexión de Control Inteligente durante 3 segundos.
- Si el Wi-Fi de la secadora no está conectado a un PA (punto de acceso), el Wi-Fi se desactivará al apagar la alimentación eléctrica.

Seguir conectado

Configure la función Seguir conectado en la aplicación SmartThings. La secadora sigue conectada a la aplicación para poder usarla cuando no esté en su casa.

1. Si activa la función Seguir conectado en la aplicación SmartThings, la secadora seguirá en modo de ahorro de energía en espera luego de completar el ciclo.
 - Si la puerta permanece cerrada, la función Seguir conectado permanecerá activa por hasta 24 horas.
2. Cuando la función Seguir conectado está activada, se iluminan los iconos de Control Inteligente  y Wi-Fi  en la pantalla de la secadora.
3. Controle con comodidad su secadora mediante la aplicación SmartThings.

NOTA

Al pausar el funcionamiento, la secadora cambia al modo de ahorro de energía en espera incluso si no está conectada a la aplicación SmartThings.

Funcionamiento

SmartThings

Conexión Wi-Fi

En su teléfono inteligente, vaya a **Settings (Ajustes)**, active la conexión inalámbrica y seleccione un PA (Punto de acceso).

- Este electrodoméstico admite los protocolos Wi-Fi 2.4 GHz.

Descargas

En una tienda de aplicaciones (Google Play Store, Apple App Store, Samsung Galaxy Apps), busque la aplicación SmartThings con el término de búsqueda "SmartThings". Descargue e instale la aplicación en su dispositivo.

NOTA

La aplicación está sujeta a cambios sin previo aviso para mejorar el producto.

Además, las actualizaciones adicionales de la aplicación o la función en la aplicación pueden detenerse debido a razones de usabilidad y seguridad, incluso si las actualizaciones son actualmente compatibles con su sistema operativo.

Inicio de sesión

En primer lugar, debe iniciar sesión en SmartThings con su cuenta Samsung. Para crear una nueva cuenta Samsung, siga las instrucciones de la aplicación. No necesita otra aplicación para crear su cuenta.

NOTA

Si tiene una cuenta Samsung, utilícela para iniciar sesión. Un usuario de teléfono inteligente Samsung registrado inicia sesión de manera automática.

Para registrar su electrodoméstico en SmartThings

1. Asegúrese de que su teléfono inteligente esté conectado a una red inalámbrica. De lo contrario, vaya a **Settings (Ajustes)**, active la conexión inalámbrica y seleccione un PA (punto de acceso).
2. Abra **SmartThings** en su teléfono inteligente.
3. Si aparece el mensaje "A new device is found. (Se encontró un nuevo dispositivo.)", seleccione **Add (Agregar)**.
4. Si no aparece ningún mensaje, seleccione **+** y elija su electrodoméstico de una lista de dispositivos disponibles. Si su electrodoméstico no figura, seleccione **Device Type (Tipo de dispositivo) > Specific Device Model (Modelo de dispositivo específico)** y, luego, agregue su electrodoméstico de forma manual.
5. Registre su electrodoméstico en la aplicación SmartThings de la siguiente manera.
 - a. Agregue su electrodoméstico en SmartThings. Asegúrese de que su electrodoméstico esté conectado a SmartThings.
 - b. Al completar el registro, su electrodoméstico aparecerá en su teléfono inteligente.

Anuncio sobre código abierto

El software incluido en este producto contiene software de código abierto. Puede obtener el código abierto completo correspondiente por un período de tres años a partir del último envío de este producto comunicándose con nuestro servicio de atención a través de la página <http://opensource.samsung.com> (Utilice el menú "Inquiry" [Consultas]).

Asimismo es posible obtener el código abierto completo correspondiente en un soporte físico como un CD-ROM; se le cobrará una tasa mínima.

En la siguiente URL http://opensource.samsung.com/opensource/SMART_TP2_0/seq/0 encontrará la información de la licencia de código abierto relacionada con este producto. Esta oferta es válida para quienes reciban esta información.



NOTA

Por la presente, Samsung declara que el artefacto tipo equipo radioeléctrico se ajusta a lo dispuesto en la Directiva 2014/53/EU y los requisitos legales pertinentes en el Reino Unido. El texto completo de la declaración de conformidad de la UE y la del Reino Unido están disponibles en la siguiente dirección de Internet: La declaración oficial de conformidad puede encontrarse en <http://www.samsung.com>; vaya a Soporte > inicio de Soporte y, luego, ingrese el nombre del modelo.

Potencia máxima de transmisor Wi-Fi: 20 dBm a 2.412 GHz – 2.472 GHz

Funcionamiento

Uso del estante de secado (solo para los modelos aplicables)

Fije el tiempo de secado en hasta 240 minutos de acuerdo con el humedad y el peso de las prendas que desea secar. Cuando seque la ropa utilizando el estante de secado, se recomienda el ciclo Secado en estante.

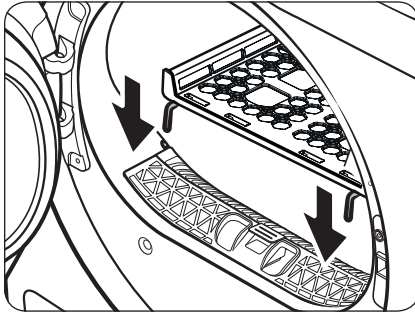

1. Coloque el estante de secado en el tambor, con los bordes delanteros del estante en los orificios del diafragma de la puerta.

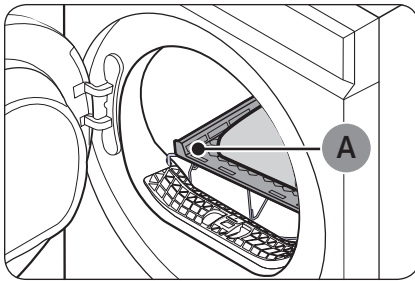

2. Coloque los artículos en el estante y deje suficiente espacio para que circule el aire. Para prendas de vestir, dóblelas y colóquelas estiradas sobre el estante.
3. Cierre la puerta y pulse . Gire la **perilla de navegación** para seleccionar **Secado en estante** y, luego, pulse para seleccionar el tiempo de secado.
4. Mantenga pulsado .

A. Estante de secado

Sugerencias de secado

Artículos (máx. 1.5 kg)	Descripción
Suéteres lavables (dóblelos y colóquelos en posición horizontal sobre el estante)	Cuando seque la ropa en el estante, doble y coloque las prendas encima para evitar que se formen arrugas.
Muñecos de peluche (reellenos con fibras de algodón o poliéster)	

PRECAUCIÓN

- Secar artículos de goma espuma, plástico o goma con la opción de calor puede ocasionar daños a los artículos y generar un peligro de incendio.
- Los productos con adhesivos pueden desprenderse o dañarse con el calor de la secadora.

Mantenimiento

Vaciado del tanque de agua

Vacíe el tanque de agua después de cada uso para evitar fugas.

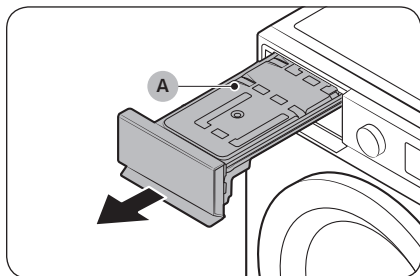

1. Retire el **tanque de agua (A)** de la secadora.
 - Jale la manija del tanque de agua con una mano hasta que el tanque esté a mitad de camino.
 - Una vez que esté a mitad de camino, sostenga la parte inferior del tanque con la otra mano y jale lentamente con ambas manos.

⚠ PRECAUCIÓN

- El tanque de agua es pesado. Retire lentamente el tanque con ambas manos mientras lo mantiene nivelado.
 - Tenga cuidado al retirar el tanque lleno. Es muy pesado y puede causar lesiones si lo deja caer.
2. Vacíe el agua a través del **orificio de drenaje (B)** y, luego, limpie el interior del tanque.
 - Mezcle un poco de detergente neutro con agua tibia. Llene el tanque con la mezcla a través del **orificio de drenaje (B)** y déjelo reposar por 30 minutos. Luego, enjuague el tanque con agua limpia y séquelo por completo.
 3. Vuelva a colocar el tanque en su lugar.

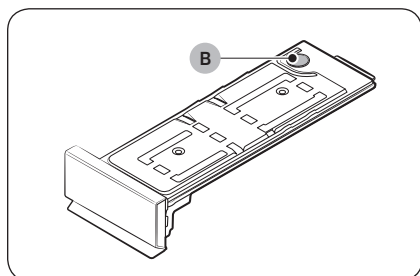

📖 NOTA

Si la secadora muestra el mensaje "**Vacíe el tanque**" y se detiene durante el secado, vacíe el tanque de agua y mantenga pulsado ▷||. Desaparecerá el mensaje "**Vacíe el tanque**" y la secadora reanudará el secado.

Mantenimiento

Instalación del filtro micro suave (Filtro opcional)

Puede instalar el filtro micro suave (Filtro opcional) proporcionado para evitar la acumulación de polvo en el intercambiador de calor.

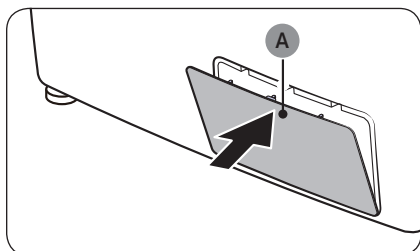

1. Presione suavemente la parte superior de la **cubierta exterior (A)** para abrirla.

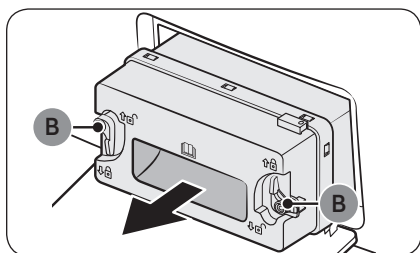

2. Desbloquee los **fijadores (B)** de la cubierta interior y, luego, jale la cubierta para extraerla.

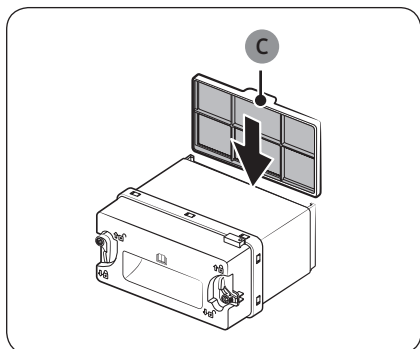

3. Inserte el **filtro micro suave (Filtro opcional) (C)** suministrado en la parte trasera de la cubierta interior como se muestra en la figura.
 - Asegúrese de instalar el filtro en la posición correcta. (La manija en la parte superior del filtro debe mirar hacia afuera).

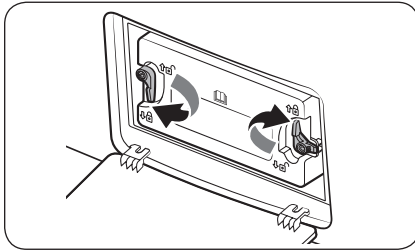

4. Vuelva a insertar la cubierta interior en la posición original y, luego, bloquee los fijadores.
5. Cierre la cubierta exterior del intercambiador de calor.

Limpeza

⚠ ADVERTENCIA

- No rocíe directamente con agua la secadora para limpiarla.
- No limpie la secadora con benceno, disolvente, alcohol o acetona. Puede provocar decoloración, deformación, daños, incendios o descargas eléctricas.
- Antes de limpiar la secadora, asegúrese de desenchufar el cable de alimentación.

Exterior

Limpe con un paño suave y húmedo. No utilice limpiadores abrasivos. Evite usar o colocar objetos cortantes o pesados cerca o encima de la secadora. Guarde el detergente y los suministros de lavado en el pedestal (se vende por separado) o en un recipiente de almacenamiento separado.

Panel de control

Limpe con un paño suave y húmedo. No utilice limpiadores abrasivos. No rocíe el panel directamente con limpiadores en aerosol. Limpe de inmediato cualquier derrame o líquido del panel de control.

Tambor

Limpe con un paño humedecido con un limpiador suave, no abrasivo, adecuado para superficies de acero inoxidable.

Limpe los residuos restantes con un paño limpio y seco.

Puerta

Las sustancias extrañas pueden contaminar o acumularse en el interior de la puerta. Limpe el interior de la puerta con un cepillo o un paño suave.

⚠ PRECAUCIÓN

No retire el sello de goma de la puerta.

Mantenimiento

Filtro para pelusas

Limpie el filtro para pelusas después de cada uso.

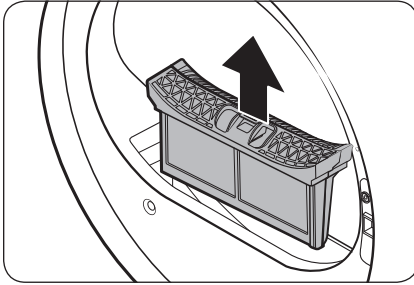

1. Abra la puerta de la secadora, sujete la parte superior del filtro para pelusas y jale para extraerlo.
 - No retire el sello de goma después de extraer el filtro.

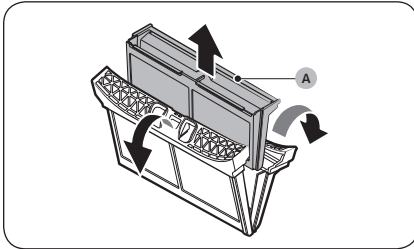

2. Abra el filtro exterior y retire el **filtro interior (A)**.

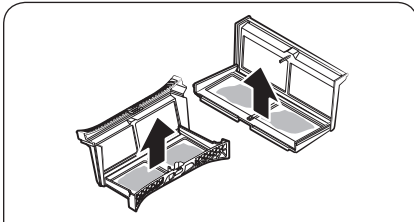

3. Abra y extienda el filtro exterior y el filtro interior.
4. Retire la pelusa de ambos filtros y, luego, límpielos con el cepillo para limpieza.

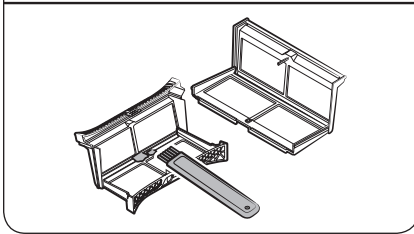

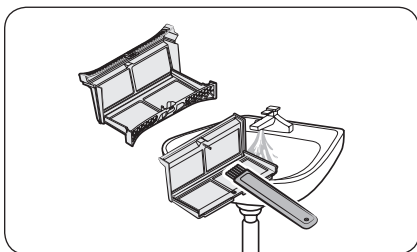

NOTA

Para una limpieza profunda de los filtros, lávelos con agua corriente y, luego, séquelos por completo.

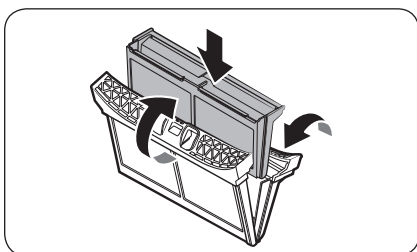

5. Coloque el filtro interno en el externo y, luego, vuelva a insertar el filtro para pelusas en la posición original.

PRECAUCIÓN

- Limpie el filtro para pelusas después de cada carga. De lo contrario, el rendimiento del secado puede verse afectado.
- Si la superficie del filtro está húmeda, deje que se seque por completo antes de usar.
 - Insertar el filtro mientras está húmedo puede causar la formación de moho y/u olores y/o reducir el nivel de secado.
- Al limpiar o quitar el filtro para pelusas, no lo sacuda ni lo golpee. Esto puede dañar el filtro.
- El filtro exterior y el interior pueden dañarse si se los abre sin cuidado y con fuerza excesiva.

Intercambiador de calor

Cuando sea el momento de limpiar el intercambiador de calor, la secadora le avisará con el mensaje “**Limpie el intercambiador de calor**”.

La suciedad del intercambiador de calor dificultará el rendimiento del producto y debe limpiarse con regularidad.

NOTA

- Se pueden formar gotas de agua alrededor del intercambiador de calor debido a la condensación causada por una diferencia de temperatura. Esto es normal y no se trata de una señal de fuga.
- Si no planea usar la secadora durante un período prolongado, abra la cubierta del intercambiador de calor y ventile.

Mantenimiento

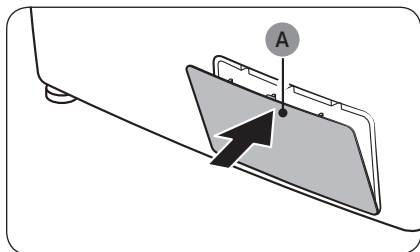

1. Presione suavemente la parte superior de la **cubierta exterior (A)** para abrirla.

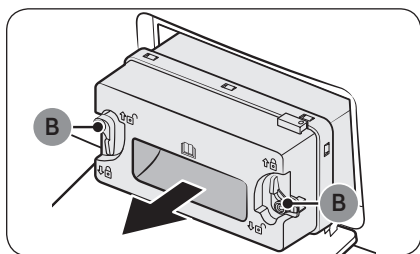

2. Desbloquee los **fijadores de la cubierta (B)** interior y, luego, jale la cubierta para extraerla.
 - Es posible que quede una pequeña cantidad de refrigerante filtrado alrededor del intercambiador de calor. Antes de limpiar, abra la cubierta del intercambiador de calor y ventile durante unos 10 minutos.

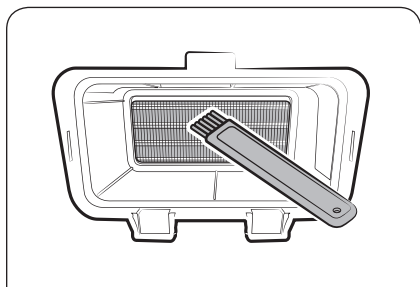

3. Limpie el polvo del intercambiador de calor con el cepillo provisto.
 - Después de limpiar con el cepillo, quite el polvo restante con un paño suave humedecido.

⚠ PRECAUCIÓN

- Para evitar lesiones físicas y quemaduras, no toque ni limpie el intercambiador de calor con las manos desprotegidas y herramientas de acero.
- Al limpiar el intercambiador de calor, tenga cuidado de no dañar las aletas.

📖 NOTA

Si el intercambiador de calor está completamente seco y, por lo tanto, es difícil de limpiar, rocíelo con un poco de agua y límpielo con un cepillo.

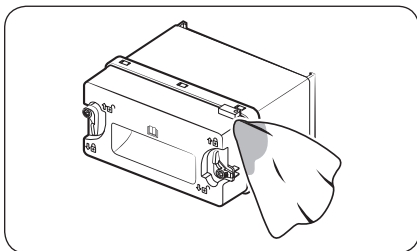

4. Limpie la cubierta interior con un paño suave humedecido.
 - Puede haber humedad y/o sustancias extrañas alrededor de la cubierta interior.

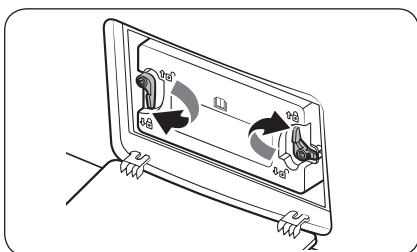

5. Vuelva a insertar la cubierta interior en la posición original y, luego, bloquee los fijadores.
6. Cierre la cubierta exterior del intercambiador de calor.

NOTA

- Después de limpiar el intercambiador de calor, pulse  para descartar el mensaje de notificación. El mensaje permanecerá activo hasta que lo descarte.
- Si la alarma continúa después de haberla descartado, desenchufe y vuelva a enchufar el cable de alimentación o retire y vuelva a colocar la cubierta interior del intercambiador de calor.

Mantenimiento

Filtro micro suave (Filtro opcional)

Cuando sea el momento de limpiar el filtro micro suave (Filtro opcional) la secadora le avisará con el mensaje "Limpie el filtro micro suave (Filtro opcional)". La suciedad del filtro micro suave (Filtro opcional) dificultará el rendimiento del producto y debe limpiarse con regularidad.

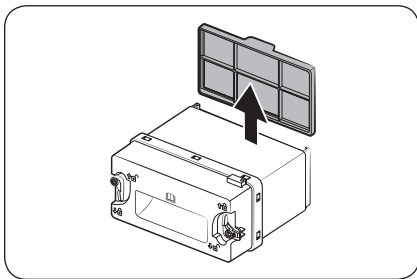

1. Abra la cubierta exterior del intercambiador de calor y, luego, quite la cubierta interior. (Consulte la sección "Intercambiador de calor" en la página 45).
2. Retire el filtro micro suave (Filtro opcional) de la cubierta interior.

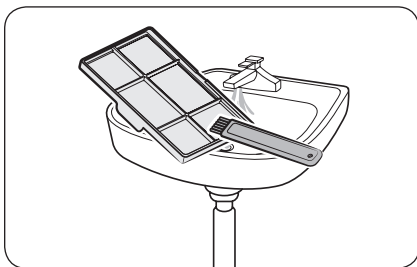

3. Limpie el polvo del filtro micro suave (Filtro opcional) con el cepillo provisto y, luego, lave el filtro con agua corriente.
 - Seque por completo el filtro después del lavado.
 - Limpie con regularidad el filtro. Un filtro sucio puede degradar el rendimiento de secado.

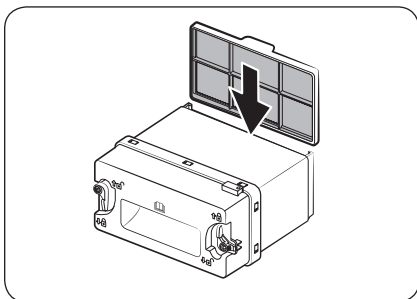



4. Inserte el filtro en la cubierta interior, luego, vuelva a colocar la cubierta en su lugar.
 - Asegúrese de instalar el filtro en la posición correcta. (La manija en la parte superior del filtro debe mirar hacia afuera).

Solución de problemas

Verificaciones

Si tiene algún problema con la secadora, primero consulte la tabla siguiente y pruebe las sugerencias.

Problema	Acción
La secadora no se inicia.	<ul style="list-style-type: none">• Asegúrese de que la secadora esté enchufada.• Asegúrese de que la puerta esté perfectamente cerrada.• Revise el fusible o reinicie el disyuntor.• Si abrió la puerta durante un ciclo, mantenga pulsado ▷ nuevamente.• Limpie el filtro.• Asegúrese de que Seguro para niños no esté activado.
La secadora no calienta.	<ul style="list-style-type: none">• Revise el fusible o reinicie el disyuntor.• Revise el filtro para pelusas y el intercambiador de calor. Límpielos si es necesario.• Es posible que la secadora esté en el proceso de enfriamiento del ciclo.
Las prendas no se secan.	<p>Verifique todos los ítems anteriores. Además:</p> <ul style="list-style-type: none">• No sobrecargue la secadora. Si la secadora está sobrecargada, las prendas pueden tardar más en secarse.• Seque las telas pesadas por separado de las telas livianas.• Las prendas son demasiado pequeñas y es posible que no giren lo suficiente dentro del tambor.• Limpie el filtro.• Limpie el intercambiador de calor.• Si aparece el mensaje “Limpie el intercambiador de calor y presione ” o “Limpie el filtro opcional del intercambiador de calor y presione ” en la pantalla, consulte la sección “Intercambiador de calor” en la página 45 y limpie el intercambiador de calor.• Si hay una manguera de drenaje conectada, asegúrese de que el agua se drene correctamente.
La secadora hace mucho ruido.	<ul style="list-style-type: none">• Busque si hay monedas, botones sueltos, clavos u otros objetos y retírelos de inmediato.• Revise el filtro para pelusas. Retire cualquier elemento atascado en el filtro para pelusas.• Asegúrese de que la secadora esté nivelada y apoyada firmemente sobre el piso.• La secadora podría emitir un zumbido debido al aire que se mueve por el tambor y el ventilador. Esto es normal.
Las prendas no se secan de manera uniforme.	<ul style="list-style-type: none">• Las costuras, los bolsillos y otras partes de la ropa son más difíciles de secar que otras. Esto es normal.• Clasifique las prendas pesadas y las livianas por separado.

Solución de problemas

Problema	Acción
Hay olor procedente de la secadora.	<ul style="list-style-type: none">• Los olores del hogar, ya sea que provengan de pintura, barniz, limpiadores, etc., pueden ingresar en la secadora con el aire del ambiente. Si advierte estos olores, ventile completamente antes de usar la secadora.• Si el secado se realiza en un área cerrada, la secadora puede elevar la temperatura ambiente. En este caso, asegúrese de abrir una ventana y ventilar el área.• No intente secar prendas mojadas después de dejarlas en la lavadora o la secadora por mucho tiempo.
La secadora se apaga antes de que las prendas se sequen.	<ul style="list-style-type: none">• La carga es demasiado pequeña. Coloque algunas prendas más, como toallas, e intente secar nuevamente.
La ropa tiene pelusas.	<ul style="list-style-type: none">• Antes de colocar prendas en la secadora, asegúrese siempre de que el filtro para pelusas esté limpio. Al secar prendas que generan una gran cantidad de pelusa, quizás deba limpiar el filtro a mitad de un ciclo.• Algunas telas (como las toallas blancas) generan más pelusa y deben secarse por separado de las telas en las que la pelusa se adhiere con facilidad (como los pantalones de lino negro).• Antes del secado, revise el interior de los bolsillos para asegurarse de que estén vacíos.
La temperatura ambiente alrededor de la secadora aumenta o hay olor a humedad.	<ul style="list-style-type: none">• Las secadoras con bomba de calor hacen circular el aire ambiental dentro y fuera de la secadora durante el proceso de secado para enfriar el sistema. El uso de la secadora en un área mal ventilada puede, dependiendo del entorno operativo, elevar el nivel de humedad ambiental y/o generar un olor a humedad. Asegúrese de que haya una ventilación adecuada cuando utilice la secadora.
El agua no se drena.	<ul style="list-style-type: none">• Revise la manguera de drenaje en busca de torceduras o enrosques. Enderece la manguera si está torcida o enroscada y conéctela con firmeza al desagüe en el piso.• Verifique que la manguera de drenaje no esté congelada. Si la manguera está congelada, sumérla en agua tibia para permitir que el agua en su interior se derrita y se drene. Vuelva a conectar la manguera y verifique que haya un drenaje adecuado.• Si el interior de la secadora está congelado, retire el tanque de agua y agregue unos 400 ml de agua tibia en el espacio interior donde estaba el tanque. Después de aproximadamente una hora, haga funcionar la secadora para asegurarse de que se drene con normalidad.

Si el problema persiste, comuníquese con un centro de servicio local de Samsung.

Códigos de información

Si la secadora no funciona bien, puede ver un código de información en la pantalla. Consulte la siguiente tabla y pruebe las sugerencias.

Código de información	Significado	Acción
Cierre la puerta de la secadora y vuelva a intentar	La secadora funciona con la puerta abierta.	<ul style="list-style-type: none"> Asegúrese de que la puerta esté perfectamente cerrada. Asegúrese de que no quede ropa trabada en la puerta.
Limpie el filtro antes de usar / Revise si está bien colocado el filtro	Problema con el filtro para pelusas	<ul style="list-style-type: none"> Revise el ensamble del filtro para pelusas. Limpie el filtro para pelusas. Si esto continúa, llame al servicio técnico.
Revise conexión de la tapa del intercambiador de calor	Problema con la cubierta interna del intercambiador de calor	<ul style="list-style-type: none"> Revise el ensamble de la cubierta interna del intercambiador de calor. Si esto continúa, llame al servicio técnico.
Revise el desagüe / Revise el tanque y la manguera de drenaje / Revise si hay fugas y reinicie / Vacíe tanque, pulse ▷ 5 seg	<p>Mal funcionamiento del drenaje</p> <p>Mal funcionamiento de la bomba de drenaje</p> <p>Manguera de drenaje congelada</p> <p>Tanque de agua lleno</p>	<ul style="list-style-type: none"> Asegúrese de que la manguera de drenaje no esté doblada ni dañada. Si la manguera está congelada, envuélvala con una toalla empapada en agua tibia durante unos diez minutos para descongelarla. Vacíe el tanque de agua, encienda la secadora y vuelva a empezar. Si el interior de la secadora está congelado, retire el tanque de agua y agregue unos 400 ml de agua tibia en el espacio interior donde estaba el tanque. Después de aproximadamente una hora, haga funcionar la secadora para asegurarse de que se drene con normalidad. Si esto continúa, llame al servicio técnico.
FC	Frecuencia de fuente de alimentación no válida.	<ul style="list-style-type: none"> Intente reiniciar el ciclo. Si esto continúa, llame al servicio técnico.
9C1	Se debe revisar el control electrónico.	<ul style="list-style-type: none"> Verifique que el cable de alimentación esté enchufado correctamente. Verifique que el tomacorriente funcione correctamente. Si esto continúa, llame al servicio técnico.
dF	Interruptor de la puerta incorrecto.	<ul style="list-style-type: none"> Llame al servicio técnico.

Solución de problemas

Código de información	Significado	Acción
tC	Problema con el sensor de temperatura del aire	<ul style="list-style-type: none">• Llame al servicio técnico.
tC5	Problema con el sensor de temperatura del compresor	<ul style="list-style-type: none">• Espere de dos a tres minutos.• Vuelva a conectar la alimentación y encienda de nuevo.• Si esto continúa, llame al servicio técnico.
3C	Verifique el funcionamiento del motor.	<ul style="list-style-type: none">• Intente reiniciar el ciclo.• Si esto continúa, llame al servicio técnico.
AC6	Verifique las comunicaciones entre las PBA primaria y el inversor.	<ul style="list-style-type: none">• Intente reiniciar el ciclo.• Si esto continúa, llame al servicio técnico.
HC	Sobrecalentamiento del compresor	<ul style="list-style-type: none">• Llame al servicio técnico.

Si un código de información sigue apareciendo en la pantalla, comuníquese con un centro de servicio local de Samsung.

Apéndice

Tabla de indicaciones sobre telas

Los siguientes símbolos ofrecen indicaciones acerca de las prendas. La etiqueta de indicaciones de la prenda incluye símbolos para secado, blanqueado, secado y planchado, o limpieza a seco cuando sea necesaria. El uso de símbolos garantiza la consistencia entre los fabricantes textiles de artículos nacionales e importados.

Siga las indicaciones de la etiqueta para prolongar la vida útil de la prenda y reducir los problemas del lavado.

Lavado

	95 °C lavado normal.
	60 °C lavado normal.
	60 °C lavado suave.
	40 °C lavado normal.
	40 °C lavado suave.
	40 °C lavado muy suave.
	30 °C lavado normal.
	30 °C lavado suave.
	30 °C lavado muy suave.
	Lavado a mano.
	No lavar.

NOTA

Los números en el tambor de lavado especifican las temperaturas máximas de lavado en grados Celsius que no deben excederse.

Blanqueado

	Se permite cualquier blanqueador.
	Solo se permiten blanqueadores oxigenados.
	No usar blanqueador.

Secado





	Secado en secadora / temperatura normal / temperatura máxima de escape 80 °C.
	Secado en secadora / temperatura más baja / temperatura máxima de escape 60 °C.
	No secar en secadora
	Secado en tendedero.
	Secado en tendedero para que escurra.
	Secado en posición horizontal.
	Secado en posición horizontal para que escurra.
	Secado en tendedero a la sombra.
	Secado en tendedero para que escurra a la sombra.
	Secado en posición horizontal a la sombra.
	Secado en posición horizontal para que escurra a la sombra.

NOTA

- Los puntos indican el nivel de secado de la secadora.
- Las líneas indican el tipo y lugar de secado.

Apéndice



Planchado







	Planchar a una temperatura máxima de la base de 200 °C.
	Planchar a una temperatura máxima de la base de 150 °C.
	Planchar a una temperatura máxima de la base de 110 °C. Precaución al utilizar planchas de vapor (trabajar sin vapor).
	No planchar.

NOTA

Los puntos indican los rangos de temperatura para planchar (regulador, vapor, planchas de viaje y máquinas de planchar).

Cuidado profesional

	Limpieza en seco profesional con percloroetileno y/o hidrocarburos (bencina pesada) con proceso normal.
	Limpieza en seco profesional con percloroetileno y/o hidrocarburos (bencina pesada) con proceso suave.

	Limpieza en seco profesional con hidrocarburos (bencina pesada) con proceso normal.
	Limpieza en seco profesional con hidrocarburos (bencina pesada) con proceso suave.
	No limpiar en seco.
	Limpieza en húmedo profesional.
	Limpieza en húmedo suave profesional.
	Limpieza en húmedo muy suave profesional.
	No limpiar en húmedo.

NOTA

- Las letras en un círculo indican los solventes (P, F) utilizados en la limpieza en seco o en húmedo (W).
- En general, la línea debajo del símbolo indica un tratamiento más suave (por ejemplo, ciclo suave para prendas de fácil lavado). La línea doble indica niveles de cuidado con un tratamiento especialmente suave.

Protección del medio ambiente

- Este electrodoméstico se fabrica con materiales reciclables. Si decide desechar este electrodoméstico, siga la normativa local relacionada con la eliminación de desechos. Corte el cable de alimentación para que el electrodoméstico no pueda conectarse a una fuente de alimentación. Retire la puerta para que los animales y los niños pequeños no puedan quedar atrapados dentro del electrodoméstico.
- Contiene gases fluorados de efecto invernadero.
Equipo sellado herméticamente.
No libera gases a la atmósfera.
Refrigerante (Tipo): R-134a (GWP = 1430)
Refrigerante (carga): 0.58 kg, 0.829 tCO₂e

Especificaciones

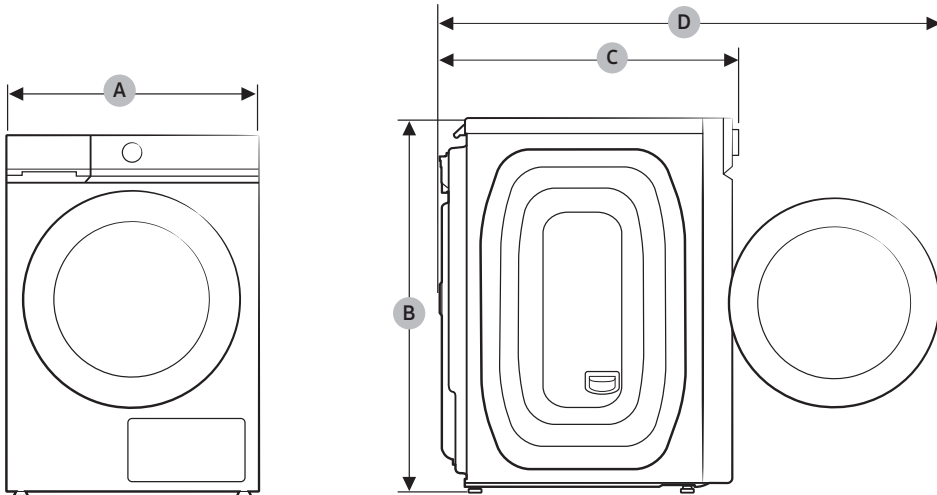

TIPO		SECADORA DE CARGA FRONTAL
NOMBRE DEL MODELO		DV17B9750**
Capacidad de carga máxima	Secado	17.0 kg
DIMENSIONES	A	686 mm
	B	984 mm
	C	840 mm
	D	1393 mm
PESO		77.0 kg
REQUISITOS ELÉCTRICOS	220-240 V CA / 50 Hz	1800-2100 W
TEMPERATURA PERMITIDA		5-35 °C

¿PREGUNTAS O COMENTARIOS?

PAÍS	LLAME AL	O VISÍTENOS EN LÍNEA EN
MEXICO	800-SAMSUNG	www.samsung.com/mx/support
COSTA RICA	00-800-1-SAMSUNG (726-7864)	www.samsung.com/latin/support (Spanish) www.samsung.com/latin_en/support (English)
DOMINICAN REPUBLIC	1-800-751-2676	
ECUADOR	1-800-SAMSUN (72-6786)	
EL SALVADOR	8000-SAMSUNG (726-7864)	
GUATEMALA	1-800-299-0033	
HONDURAS	800-2791-9111	
NICARAGUA	001-800-5077267	
PANAMA	800-0101	
PUERTO RICO	1-800-682-3180	
TRINIDAD & TOBAGO	1-800-SAMSUNG(726-7864)	
VENEZUELA	0-800-100-5303	
JAMAICA	1-800-SAMSUNG (726-7864)	www.samsung.com/latin_en/support (English)
COLOMBIA	Bogotá en el 600 12 72 Sin costo en todo el país 01 8000 112 112 Y desde tu celular #726	www.samsung.com/co/support
CHILE	800 726 786	www.samsung.com/cl/support
BOLIVIA	800107 260	
PERU	080077708 Desde teléfonos fijos, públicos o celulares	www.samsung.com/pe/support
URUGUAY	0800-SAMS(7267)	www.samsung.com/uy
PARAGUAY	0800-11-SAMS(7267)	www.samsung.com/py



DC68-04437M-00